



MANUALE UTENTE
G-Force 120XR LT45 25S
POTATORE



LEGGERE E COMPRENDERE
IL MANUALE D'ISTRUZIONE

INDICE

DESCRIZIONE:	1
UTILIZZO PREVISTO:	1
ISTRUZIONI DI SICUREZZA:	2
NORME DI SICUREZZA PER POTATORE:	4
ISTRUZIONI DI MONTAGGIO:	8
FUNZIONAMENTO:	10
MANUTENZIONE E STOCCAGGIO:.....	13
SPECIFICHE TECNICHE	14
RISOLUZIONE DEI PROBLEMI	15

DESCRIZIONE PRODOTTO

Descrizione parti (Fig. A)

- 1. Barra
- 2. Catena
- 3. Pannello di controllo
- 4. Pulsante di blocco
- 5. Interruttore ON / OFF
- 6. Motore
- 7. Gancio per imbracatura
- 8. Maniglia ausiliaria
- 9. Connettore dell'albero

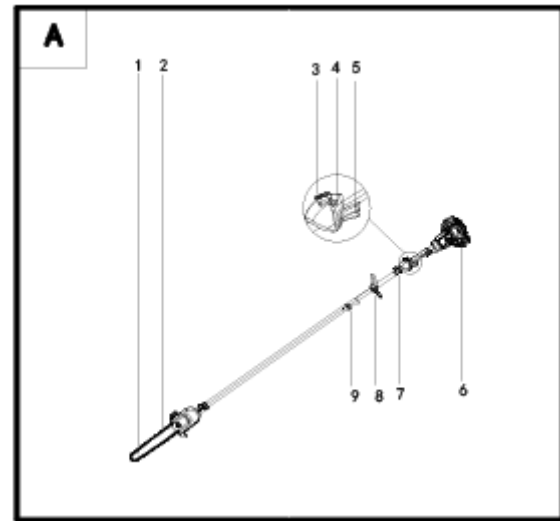

Controllare le parti di consegna (Fig. B)

Rimuovere attentamente la macchina dalla confezione e assicurarsi che le seguenti parti siano complete:

- A. Motore 1pz
- B. Asta Potatore 1pz
- C. Guaina 1pz
- D. Maniglia ausiliaria 1pz
- E. Imbracatura per spalla 1pz
- F. Manuale 1pz
- G. Batteria 1pz
- H. Caricabatterie 1pz

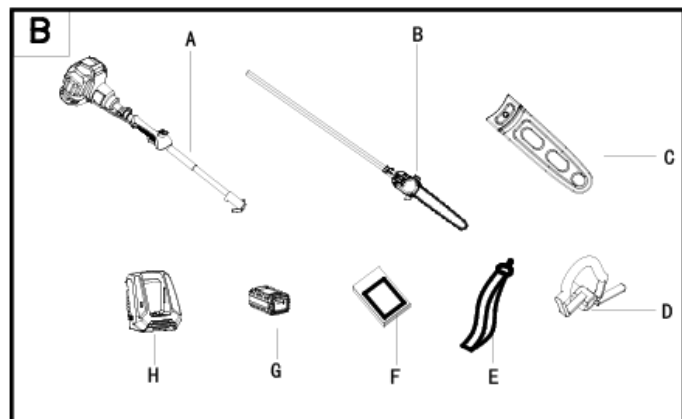

! WARNING: Se alcune parti sono danneggiate o mancanti, non utilizzare questo strumento fino a quando queste parti non vengono sostituite. La mancata osservanza di questo avviso può provocare gravi lesioni personali.

! NOTE: Riciclare sempre l'imballaggio secondo gli schemi di riciclaggio locali.

UTILIZZO PREVISTO

Il prodotto è destinato al taglio di rami secchi e arbusti spessi.

Per motivi di sicurezza è essenziale leggere l'intero manuale di istruzioni prima della prima operazione

e osservare tutte le istruzioni ivi contenute.

ISTRUZIONI DI SICUREZZA

SIMBOLI DI SICUREZZA

Lo scopo dei simboli di sicurezza è di attirare la tua attenzione su possibili pericoli. I simboli di sicurezza e le spiegazioni con essi meritano la tua attenta attenzione e comprensione. Le avvertenze sui simboli non eliminano di per sé alcun pericolo. Le istruzioni e le avvertenze fornite non sostituiscono le misure adeguate di prevenzione degli incidenti.

 **WARNING:** Assicurati di leggere e comprendere tutte le istruzioni di sicurezza nel presente Manuale dell'operatore, inclusi tutti i simboli di avviso di sicurezza come "DANGER," "WARNING," e "CAUTION" prima di usare questo strumento. La mancata osservanza di tutte le istruzioni elencate di seguito può provocare scosse elettriche, incendi e / o gravi lesioni personali.

SIMBOLO DI AVVISO DI SICUREZZA: indica **DANGER, WARNING, o CAUTION.** Può essere usato insieme ad altri simboli o pittogrammi.

PREVENZIONE DANNI E MESSAGGI INFORMATIVI

Questi informano l'utente di importanti informazioni e / o istruzioni che potrebbero causare danni alle apparecchiature o altri beni se non vengono seguite. Ogni messaggio è preceduto dalla parola "AVVISO", come nell'esempio seguente:

AVVISO: se queste istruzioni non vengono seguite, possono derivarne danni all'apparecchiatura e / o alla proprietà.

SIGNIFICATO DEI SIMBOLI

Questa pagina rappresenta e descrive i simboli di sicurezza che possono apparire su questo prodotto. Leggere, comprendere e seguire tutte le istruzioni sulla macchina prima di tentare di assemblare e utilizzare.



Per ridurre il rischio di lesioni, l'utente deve leggere attentamente il manuale di istruzioni.



Tenere lontano gli astanti. Gli oggetti lanciati dal prodotto potrebbero colpire l'utente o altri astanti. Assicurarsi sempre che altre persone e animali domestici rimangano a una distanza di sicurezza dal prodotto quando è in funzione.



Indossare protezioni per le orecchie, occhiali e guanti quando si utilizza il prodotto.



Non esporre e utilizzare lo strumento sotto la pioggia.

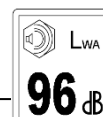

Valore del livello di potenza sonora garantito in 96 dB

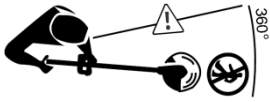

Fai attenzione agli oggetti lanciati o volanti agli astanti. Conservare in piedi a distanza di sicurezza dalla macchina.



Il prodotto è conforme alle direttive europee applicabili ed è stato eseguito un metodo di valutazione della conformità per tali direttive.

Simboli di avvertenza sul pacco batteria



Non gettare nell' acqua



Non gettare nel fuoco



Non sottoporre la batteria alla luce solare intensa per lunghi periodi e non lasciarla su un riscaldatore (max.45 °C).



Le batterie contengono ioni di litio. Le batterie di scarto devono essere classificate in modo ecologico. Non gettare le batterie esauste tra i rifiuti urbani non differenziati.



Non esporre e utilizzare lo strumento sotto la pioggia.

Simboli di avvertenza sul caricabatterie



Il caricabatterie è solo per uso interno.

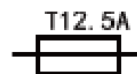

Protezione 12,5A limitata



Double insulation



Do not expose and operate the tool in rain.

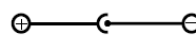

Orientamento del palo

NORME DI SICUREZZA POTATORE

Questo apparecchio può essere utilizzato da bambini di età pari o superiore a 8 anni e da persone con ridotte capacità fisiche, sensoriali o mentali o mancanza di esperienza e conoscenza se sono stati sottoposti a supervisione o istruzione sull'uso dell'apparecchio in modo sicuro e comprendono i pericoli coinvolti.

--- I bambini devono essere sorvegliati per assicurarsi che non giochino con il prodotto.

IMPORTANTE

LEGGERE ATTENTAMENTE PRIMA DELL'USO

TENERE PER IL TUO RIFERIMENTO

AVVERTENZE GENERALI SULLA SICUREZZA DEGLI ELETTROUTENSILI

WARNING: Leggi tutte le avvertenze e le istruzioni di sicurezza. La mancata osservanza delle avvertenze e delle istruzioni può provocare scosse elettriche, incendi e / o lesioni gravi.
Conservare tutti gli avvisi e le istruzioni per riferimento futuro.

Sicurezza dell'area di lavoro

1. Mantenere l'area di lavoro pulita e ben illuminata. Le aree disordinate o buie invitano agli incidenti.
2. Non utilizzare utensili elettrici in atmosfere esplosive, ad esempio in presenza di liquidi, gas o polvere infiammabili. Gli utensili elettrici generano scintille che possono incendiare la polvere o i fumi.
3. Tenere lontani bambini e astanti mentre si utilizza un elettro utensile. Le distrazioni possono farti perdere il controllo.

Sicurezza elettrica

1. Le spine degli utensili elettrici devono corrispondere alla presa. Non modificare mai la spina in alcun modo. Non utilizzare spine di adattamento con utensili elettrici collegati a terra. Le spine non modificate e le prese corrispondenti riducono il rischio di scosse elettriche.
2. Evitare il contatto del corpo con superfici collegate a terra, quali tubi, radiatori, fornelli e frigoriferi. Vi è un aumentato rischio di scosse elettriche se il corpo è collegato a terra o a terra.
3. Non esporre gli utensili elettrici a pioggia o condizioni di bagnato. L'acqua che entra in un elettro utensile aumenta il rischio di scosse elettriche.
4. Non abusare del cavo. Non utilizzare mai il cavo per trasportare, tirare o scollegare l'attrezzo elettrico. Tenere il cavo lontano da fonti di calore, olio, spigoli vivi o parti in movimento. I cavi danneggiati o impigliati aumentano il rischio di scosse elettriche.
5. Quando si utilizza un elettro utensile all'aperto, utilizzare una prolunga adatta per l'uso all'aperto. L'uso di un cavo adatto per uso esterno riduce il rischio di scosse elettriche.
6. Se il funzionamento di un elettro utensile in un luogo umido è inevitabile, utilizzare un'alimentazione protetta da dispositivo a corrente residua (RCD). L'uso di un interruttore differenziale riduce il rischio di scosse elettriche.

NOTA: il termine "dispositivo di corrente residua (RCD)" può essere sostituito dal termine "interruttore di circuito di guasto a terra (GFCI)" o "interruttore di dispersione a terra (ELCB)"

Sicurezza personale

1. Stai attento, osserva cosa stai facendo e usa il buon senso quando usi un elettrostrumento. Non utilizzare uno strumento elettrico quando si è stanchi o sotto l'effetto di droghe, alcol o medicine. Un momento di disattenzione durante l'utilizzo di utensili elettrici può provocare gravi lesioni personali.
2. Utilizzare dispositivi di protezione individuale. Indossare sempre una protezione per gli occhi. Dispositivi di protezione quali maschera antipolvere, scarpe antiscivolo, elmetto o protezioni per l'udito utilizzati per condizioni appropriate ridurranno le lesioni personali.
3. Prevenire l'avvio involontario. Assicurarsi che l'interruttore sia in posizione off prima di collegarlo alla fonte di alimentazione e / o al pacco batteria, sollevare o trasportare lo strumento. Il trasporto di elettrostrumenti con il dito sull'interruttore o l'attivazione di elettrostrumenti con l'interruttore acceso provoca incidenti.
4. Rimuovere qualsiasi chiave o chiave di regolazione prima di accendere l'elettrostrumento. Una chiave o una chiave lasciata attaccata a una parte rotante dell'utensile elettrico può provocare lesioni personali.
5. Non sporgersi. Mantieni il giusto equilibrio ed equilibrio in ogni momento. Ciò consente un migliore controllo dell'utensile elettrico in situazioni impreviste.
6. Vestirsi adeguatamente. Non indossare abiti larghi o gioielli. Tenere capelli, indumenti e guanti lontano dalle parti in movimento. Abiti larghi, gioielli o capelli lunghi possono rimanere impigliati nelle parti in movimento.
7. Se sono previsti dispositivi per il collegamento delle strutture di estrazione e raccolta della polvere, assicurarsi che siano collegati e utilizzati correttamente. L'uso della raccolta della polvere può ridurre i rischi legati alla polvere.

Uso e cura degli utensili elettrici

1. Non forzare l'utensile elettrico. Utilizzare l'utensile elettrico corretto per l'applicazione. Lo strumento elettrico corretto farà il lavoro meglio e in modo più sicuro alla velocità per la quale è stato progettato.
2. Non utilizzare l'utensile elettrico se l'interruttore non lo accende e si spegne: qualsiasi elettrostrumento che non può essere controllato con l'interruttore è pericoloso e deve essere riparato.
3. Scollegare la spina dalla fonte di alimentazione e / o il pacco batteria dall'utensile elettrico prima di effettuare qualsiasi regolazione, sostituzione degli accessori o conservazione degli elettrostrumenti. Tali misure di sicurezza preventive riducono il rischio di avviamento accidentale dell'utensile elettrico.
4. Conservare gli utensili elettrici inattivi fuori dalla portata dei bambini e non consentire a persone che non hanno familiarità con l'utensile elettrico o queste istruzioni di utilizzare l'utensile elettrico. Gli utensili elettrici sono pericolosi nelle mani di utenti non addestrati.
5. Manutenzione di utensili elettrici. Verificare il disallineamento o il legame delle parti in movimento, la rottura delle parti e qualsiasi altra condizione che possa influire sul funzionamento dell'utensile elettrico. Se danneggiato, far riparare l'utensile elettrico prima dell'uso. Molti incidenti sono causati da utensili elettrici mal mantenuti.
6. Mantenere gli utensili da taglio affilati e puliti. Gli utensili da taglio correttamente mantenuti con taglienti affilati hanno meno probabilità di legarsi e sono più facili da controllare.
7. Utilizzare l'utensile elettrico, gli accessori e le punte degli utensili, ecc. In conformità con queste istruzioni, tenendo conto delle condizioni di lavoro e del lavoro da eseguire. L'uso dell'utensile elettrico per operazioni diverse da quelle previste potrebbe provocare una situazione pericolosa.

Uso e cura dello strumento batteria

1. Ricaricare solo con il caricabatterie specificato dal produttore. Un caricabatterie adatto a un tipo di

pacco batteria può creare un rischio di incendio se utilizzato con un altro pacco batteria.

2. Utilizzare gli elettroutensili solo con pacchi batteria specificatamente designati. L'uso di altri pacchi batteria può creare rischi di lesioni e incendi.
3. Quando il pacco batteria non è in uso, tenerlo lontano da altri oggetti metallici, come graffette, monete, chiavi, chiodi, viti o altri piccoli oggetti metallici, che possono effettuare una connessione da un terminale all'altro. Il cortocircuito dei terminali della batteria può causare ustioni o incendi.
4. In condizioni abusive, il liquido può essere espulso dalla batteria; evitare il contatto. In caso di contatto accidentale, sciacquare con acqua. Se il liquido entra in contatto con gli occhi, consultare anche un medico. Il liquido espulso dalla batteria può causare irritazioni o ustioni.
5. Utilizzare solo con i pacchi batteria e i caricabatterie elencati di seguito:

Batteria	Caricatore
BOP-SP01-120	BOQ-SP01-120

Sicurezza di funzionamento speciale per il caricatore

1. Ricaricare solo con il caricabatterie specificato dal produttore. Non utilizzare il caricabatterie originale su altre batterie agli ioni di litio o su qualsiasi altro tipo di batteria: potrebbero verificarsi incendi o esplosioni.
2. Controllare il caricabatterie, il cavo e la spina ogni volta prima dell'uso. Non utilizzare il caricabatterie quando vengono rilevati difetti. Non aprire il caricabatterie da soli e farlo riparare solo da personale qualificato utilizzando ricambi originali.
3. Il caricabatterie è progettato per utilizzare una normale fonte di alimentazione domestica 220 V ~ 230 V 50Hz. La spina del caricabatterie deve corrispondere alla presa. Non modificare mai la spina in alcun modo. Le spine non modificate e le prese corrispondenti riducono il rischio di scosse elettriche.
4. Non abusare del cavo del caricabatterie. Non utilizzare mai il cavo per trasportare, tirare o scollegare il caricabatterie. Tenere il cavo lontano da fonti di calore, olio, spigoli vivi o parti in movimento. I cavi danneggiati o impigliati aumentano il rischio di scosse elettriche.
5. Accertarsi che il cavo del caricabatterie sia posizionato in modo tale da non calpestarlo, inciampare o essere altrimenti danneggiato o stressato.
6. Mantenere pulito il caricabatterie. La contaminazione può causare il rischio di scosse elettriche.
7. Proteggere il caricabatterie da pioggia e umidità. La penetrazione di acqua in un caricabatterie aumenta il rischio di scosse elettriche.
8. Non utilizzare il caricabatterie su superfici facilmente infiammabili (ad es. Carta, tessuti, ecc.) O in ambienti combustibili. Vi è pericolo di incendio a causa del riscaldamento del caricabatterie durante la ricarica.
9. L'intervallo di temperatura su cui è possibile caricare il pacco batteria è in genere 5 °C -45 °C. Pertanto, gli sforzi di ricarica al di fuori dell'intervallo di temperatura prescritto potrebbero essere automaticamente bloccati dai circuiti di protezione del pacco batteria. La durata più lunga e le prestazioni migliori possono essere ottenute se il pacco batteria è caricato nelle normali condizioni ambientali.
10. Scollegare il caricabatterie dall'alimentazione quando non in uso. Ciò ridurrà il rischio di scosse elettriche o danni al caricatore se oggetti metallici cadono nell'apertura.
11. Il caricabatterie è solo per uso interno.

Sicurezza di funzionamento speciale per il pacco batteria

1. Il pacco batteria agli ioni di litio non è completamente carico in fabbrica. Prima di tentare di utilizzarlo, è necessario ricaricarlo completamente.
2. Il pacco batteria deve essere ricaricato quando non riesce a produrre energia sufficiente per lavori che

sono stati facilmente eseguiti in precedenza. **NON CONTINUARE** a utilizzare il prodotto con la batteria in esaurimento.

3. Non caricare la batteria a una temperatura dell'aria inferiore a 5 °C o superiore a 45 °C. Questo importante e previene gravi danni alla batteria. La durata più lunga e le migliori prestazioni possono essere ottenute se la batteria viene caricata quando la temperatura dell'aria è di circa 20 °C.
4. Quando la macchina continua a essere utilizzata e la temperatura della batteria è superiore a 45 °C, la batteria non può essere caricata, anche se si mette il caricabatterie. Lascia raffreddare la macchina per alcune volte e attendi che la temperatura si riduca, può essere ricaricata di nuovo.
5. Proteggere il pacco batteria dal calore, ad es. anche contro l'irradiazione solare continua e il fuoco. C'è il pericolo di esplosione.
6. Non trasportare singoli pacchi batteria in tasca o in borsa, poiché potrebbero cortocircuitare contro altri oggetti metallici.
7. Se un pacco batteria a ioni di litio esposto provoca un incendio, brucerà ancora più violentemente se viene a contatto con l'acqua o addirittura con l'umidità presente nell'aria. **NON GETTARE ACQUA SU UNA BATTERIA LI-ION IN BURNING!** È necessario utilizzare un estintore.
8. Se il pacco batteria diventa troppo caldo al tatto durante la ricarica, scollegare e spegnere immediatamente. Contatta direttamente il Centro assistenza.
9. Non aprire la batteria da soli. C'è il pericolo di corto circuito.
10. Quando il pacco batteria non è in uso, tenerlo lontano da altri oggetti metallici, appoggiare graffette, monete, chiavi, chiodi, viti o altri piccoli oggetti metallici, che possono effettuare un collegamento da un terminale all'altro. Il cortocircuito dei terminali della batteria può causare ustioni o incendi.

AVVERTENZE

1. Leggere attentamente le istruzioni
2. Acquisire familiarità con i controlli e l'uso corretto dell'attrezzatura
3. Indossare occhiali protettivi o occhiali protettivi
4. Non consentire mai a bambini o persone che non hanno familiarità con le istruzioni per l'uso della macchina
5. Smettere di usare la macchina mentre le persone. Soprattutto bambini o animali domestici si trovano nelle vicinanze
6. Utilizzare la macchina solo alla luce del giorno o in buona luce artificiale. Non usare mai quando la visibilità è scarsa.
7. Prima di utilizzare la macchina e dopo qualsiasi impatto. Controllare i segni di usura o danni e riparare se necessario
8. Tenere mani e piedi lontano dai mezzi di taglio in ogni momento e soprattutto quando si accende il motore.
9. Non montare mai elementi di taglio in metallo.
10. Non utilizzare mai parti di ricambio o accessori non forniti o consigliati dal produttore.
11. Assicurarsi che il pacco batteria sia stato rimosso prima di controllare, pulire o lavorare sulla macchina e quando non è in uso.
12. Assicurarsi sempre che le aperture di ventilazione siano mantenute libere da detriti.
13. Se IL POTATORE inizia a vibrare eccessivamente, spegnerla immediatamente e farla controllare da un tecnico dell'assistenza qualificato.
14. Non usare mai lo strumento quando piove o quando il tempo è umido.
15. Non sporgersi, mantenere il giusto equilibrio e l'equilibrio in ogni momento.
16. Non sostare direttamente sotto il ramo o l'arto da tagliare per evitare che i rami cadano.
17. Assicurarsi che le impugnature siano asciutte, pulite e prive di olio prima di utilizzare questo

strumento.

18. Spegner sempre lo strumento prima di posare l'unità.

19. Indossare visiera e elmetto per evitare la caduta di detriti. Assicurarsi che l'area di lavoro sia libera. Tenere gli astanti lontani dall'area di lavoro.

20. Non utilizzare lo strumento su una scala o un supporto instabile per evitare situazioni impreviste.

ATTENZIONE: la lama continua a ruotare per alcuni secondi dopo lo spegnimento.

MANUTENZIONE

Far riparare il proprio elettroutensile da un tecnico qualificato utilizzando solo parti di ricambio originali . Ciò garantirà il mantenimento della sicurezza dell'utensile elettrico.

ISTRUZIONI DI MONTAGGIO

! WARNING: Se alcune parti sono danneggiate o mancanti, non utilizzare questo prodotto fino a quando le parti non vengono sostituite. L'uso di questo prodotto con parti danneggiate o mancanti può provocare gravi lesioni personali.

! WARNING: Non tentare di modificare questo prodotto o creare accessori non consigliati per l'uso con questo prodotto. Qualsiasi alterazione o modifica di questo tipo è un uso improprio e può comportare una condizione pericolosa che può causare lesioni personali gravi.

! WARNING: Non collegare all'alimentazione fino al completamento del montaggio. La mancata osservanza di questa prescrizione potrebbe comportare l'avvio accidentale e possibili lesioni personali gravi.

INSTALLAZIONE BARRA E CATENA

1. Disinstallare il dado sul coperchio della barra della catena e smontare il coperchio della frizione.

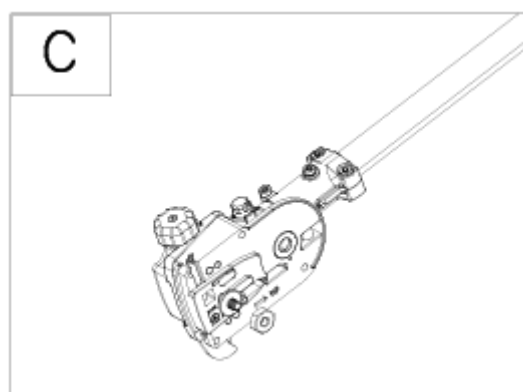

2. La catena della sega deve essere rivolta nella direzione di rotazione della catena. Se al contrario, capovolgere il loop.
3. Posizionare le maglie della catena nella scanalatura della barra.
4. Posizionare la catena in modo che sia presente un anello sul retro della barra.

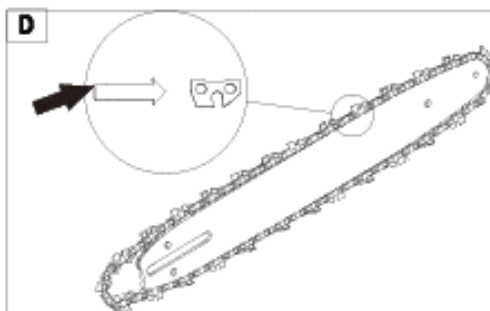

Tenere la catena in posizione sulla barra, quindi posizionare l'anello attorno al pignone e assicurarsi che sia montato correttamente. Accertarsi che il foro della barra si adatti bene al bullone per la tensione della catena della sega.

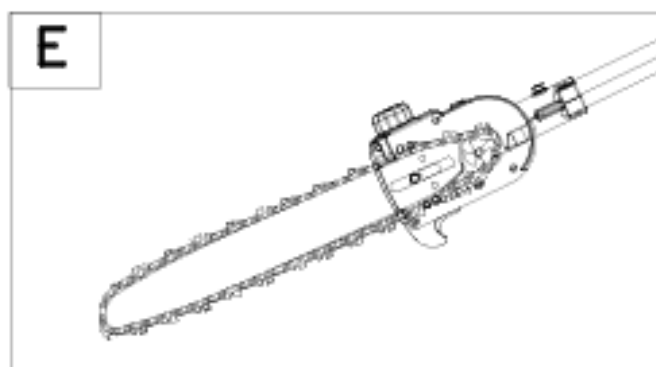

5. Installare il coperchio della barra della catena con il dado del coperchio, quindi regolare la tensione della catena come indicato di seguito.

REGOLAZIONE DELLA TENSIONE DELLA CATENA

Utilizzare un cacciavite piatto per regolare la tensione della catena, la direzione in senso orario per stringere e la direzione in senso antiorario per rilasciare. (F-1 e F-2)

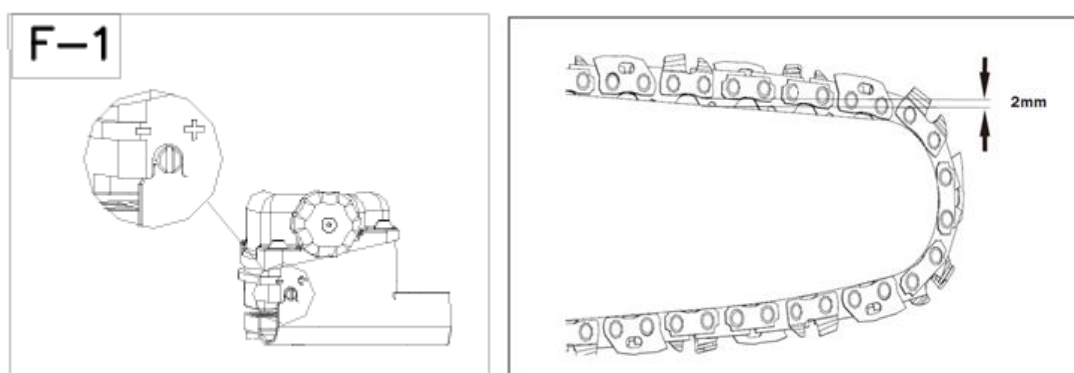

ATTENZIONE! Assicurarsi sempre che il pacco batteria sia stato rimosso prima di effettuare qualsiasi regolazione. Quando la catena della sega può essere sollevata di circa 2 mm al centro della barra di taglio. Sai che la tensione della catena è l'ideale.

ATTENZIONE: la corretta tensione della catena della sega è estremamente importante. Se la catena della sega è troppo tesa, la barra di guida e la catena della sega verranno rapidamente danneggiate. Se la catena della sega è troppo allentata, potrebbe fuoriuscire dalla scanalatura della barra di guida e causare lesioni.

NOTA: tutte le maglie della catena devono trovarsi correttamente nella scanalatura di guida della guida della sega

NOTA: durante il taglio. La catena prende calore e la sua lunghezza cambia. È quindi importante controllare la tensione della catena almeno ogni 10 minuti e regolarla di nuovo come richiesto.

NOTA: una nuova catena si allungherà, quindi regola la tensione dopo alcuni tagli. Guarda attentamente la catena di taglio della sega per la prima mezz'ora di taglio. Una volta completata la tensione della catena, serrare nuovamente il dado del coperchio della barra della catena e assicurarsi che siano ben saldi

RIEMPIMENTO DEL SERBATOIO DELL'OLIO DELLA CATENA

1. Aprire il tappo del serbatoio dell'olio della catena come mostrato nella figura.
2. Riempi SOLO UTILIZZANDO OLIO SPECIFICO PER CATENA DELLA MOTOSEGA
3. Reinstallare il tappo del serbatoio dell'olio. Stringere saldamente.
4. Rimuovere l'olio in eccesso.

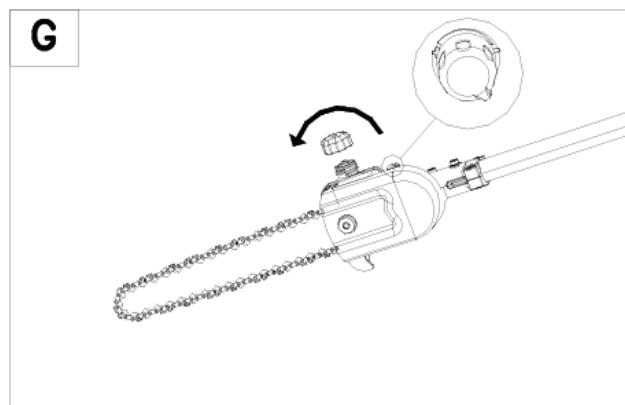

NOTA: Utilizzare il pulsante di regolazione dell'olio per regolare la capacità di infiltrazione dell'olio.
 NOTA: è normale che l'olio penetri quando la sega non viene utilizzata. Svuotare il serbatoio dell'olio dopo ogni utilizzo in caso di infiltrazioni.

Installazione dell'accessorio potatore (Fig. D-1)



WARNING: Leggere il manuale di istruzioni per l'allegato utilizzato su questa testa di alimentazione e seguire tutte le avvertenze e le istruzioni. La mancata osservanza di tutte le istruzioni può provocare scosse elettriche, incendi e / o gravi lesioni personali.



WARNING: Non installare, rimuovere o regolare l'attacco mentre la testina di alimentazione è in funzione. Il mancato arresto del motore può causare gravi lesioni personali. Non azionare mai la testa di alimentazione senza l'attacco.

NOTE: Rimuovere la batteria se installata prima di effettuare qualsiasi regolazione.

1. Allentare la manopola del connettore del giunto ruotando in senso antiorario
2. Allineare la freccia dell'albero del tagliasepi al foro di posizione del connettore dell'accoppiatore fino a quando il perno di rilascio non si blocca in posizione

NOTE: Potrebbe essere necessario ruotare l'albero per bloccare il perno

1. Stringere nuovamente la manopola del connettore e assicurarsi che l'albero sia completamente fissato in posizione

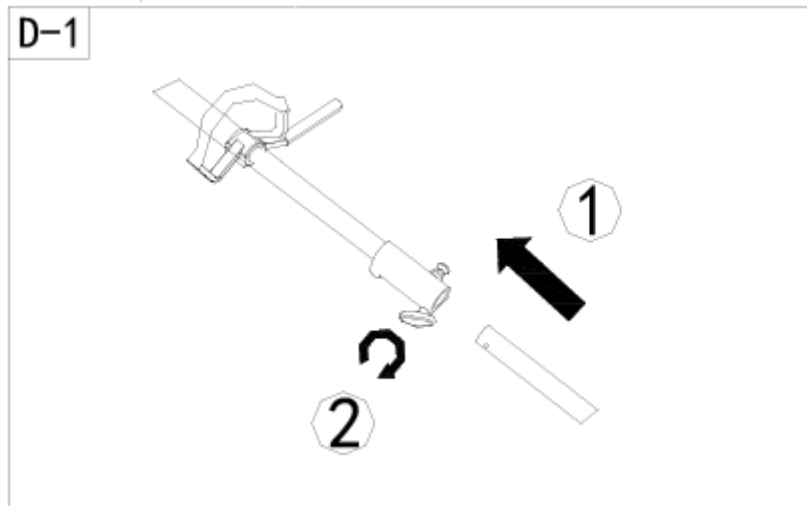

Rimozione dell'albero (Fig. D-2)

1. Arrestare il prodotto e rimuovere la batteria dal prodotto.
2. Allentare la manopola del connettore.
3. Tirare il perno di rilascio, ruotare l'albero ed estrarre l'albero.

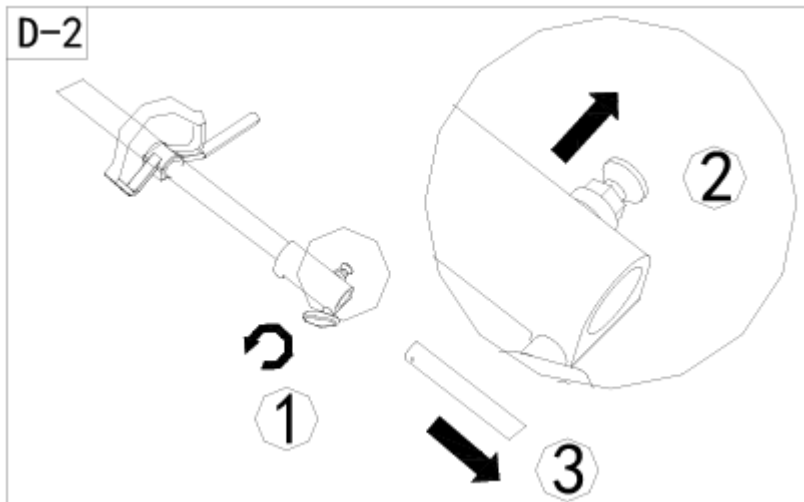

Installazione della maniglia ausiliaria (Fig. E)

1. Disinstallare quattro bulloni sull'impugnatura ausiliaria.
2. Installare la maniglia ausiliaria sull'albero e allineare il morsetto della maniglia inferiore e montare i bulloni.
3. Stringere i bulloni e assicurarsi che la maniglia sia saldamente fissata in posizione.

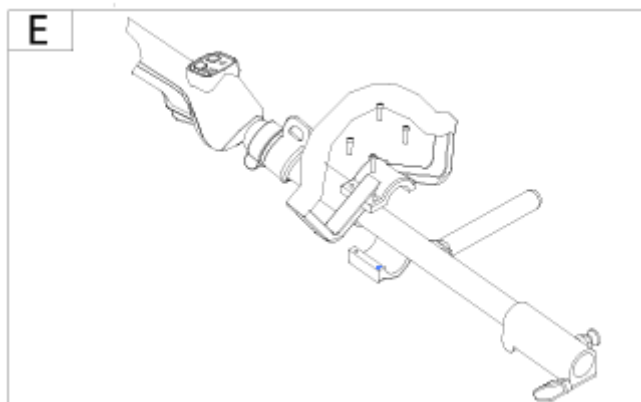

Agganciare l'imbrago (Fig. F)

- Premere la clip dell'imbracatura e adattarla al gancio dell'imbracatura.

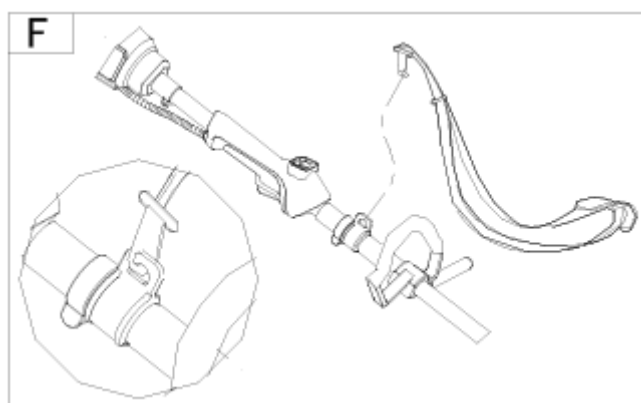

UTILIZZO

Inserimento e rimozione del pacco batteria

- Per inserire la batteria

1. Allineare la scanalatura sul pacco batteria con le nervature di montaggio corrispondenti e premere il pacco batteria verso il basso fino a quando non si sente un "clic".
2. Verificare che il pacco batteria sia saldamente fissato in posizione e assicurarsi che la maniglia sia chiusa sulla parte superiore della batteria.

- Per rimuovere il pacco batteria dall'utensile (Fig. G)

1. Premere il pulsante di rilascio / blocco della batteria sull'alloggiamento.
2. Il pacco batteria si aprirà automaticamente. Quindi sollevare / ruotare la maniglia della batteria per rimuovere la batteria.

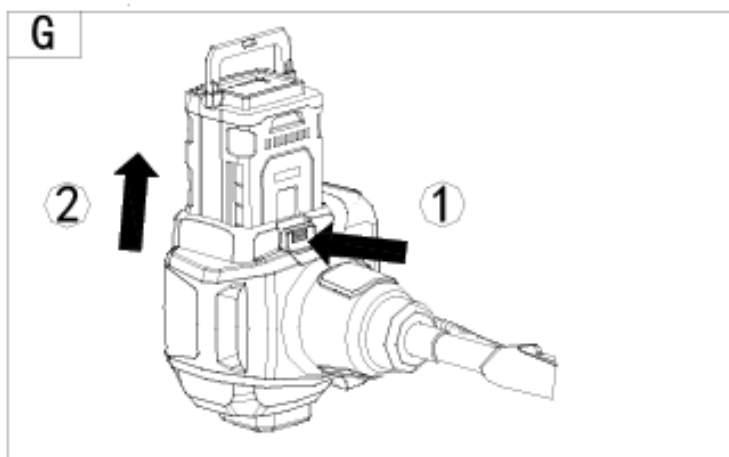

ACCENSIONE e SPEGNIMENTO

! WARNING! Prima di utilizzare l'unità, rimuovere pietre, pezzi di legno sciolti e altri oggetti dall'area di taglio.

Per accendere (Fig. H)

1. Premere il pulsante Start fino a quando si accende la luce LED verde.
2. Premere il pulsante di blocco di sicurezza-2 e premere contemporaneamente l'interruttore grilletto-3.
3. Selezionare l'impostazione della velocità desiderata premendo il pulsante di regolazione della velocità.
4. Allontanare il pollice dal pulsante di sicurezza.

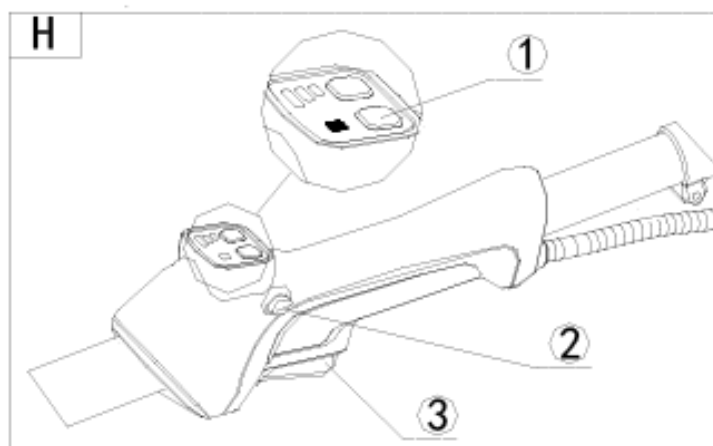

Per spegnere

- Rilasciare l'interruttore di attivazione / disattivazione. (Pulsante ON / OFF)

NOTE: Spegner sempre il tagliaerba prima di posizionarlo.

Regolazione della velocità

- Questa macchina ha 3 impostazioni di velocità che possono essere modificate premendo un pulsante. (Fig. H)

1. Accertarsi che la macchina sia accesa; la luce a LED sarà illuminata.
2. Premere il pulsante di regolazione della velocità e impostare la velocità di taglio selezionata.
3. Se la velocità è impostata su MAX, premere nuovamente il pulsante di regolazione della velocità per ridurre la velocità.

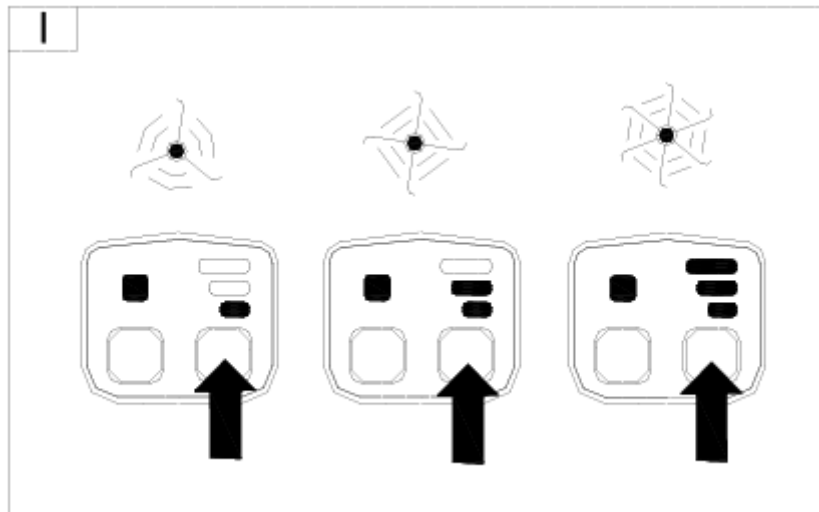

Questo potatore ha anche la funzione di memoria della velocità; con il pacco batteria tenuto in posizione. L'impostazione della velocità per l'uso successivo può essere mantenuta come per l'uso precedente.

MANUTENZIONE E STOCCAGGIO

CONSERVAZIONE E MANUTENZIONE



WARNING! Prima di eseguire qualsiasi intervento di riparazione, rimuovere sempre il pacco batteria e attendere che la lama si sia fermata!

1. NON USARE L'IDROPULITRICE. L'ingresso di acqua può distruggere il pacco batteria e il motore elettrico.
2. Pulire l'unità con un panno, una spazzola a mano, ecc.
3. Mantenere tutti i dadi, i bulloni e le viti serrati per assicurarsi che l'apparecchiatura sia in condizioni di lavoro sicure;
4. Sostituire le parti usurate o danneggiate per motivi di sicurezza.

MANUTENZIONE DELLA CATENA



WARNING! La catena è molto affilata, indossare sempre i guanti prima di effettuare qualsiasi manutenzione sulla catena. Utilizzare solo la catena fornita dallo stesso produttore. Per tagliare senza intoppi, la catena deve essere mantenuta regolarmente. Quando i trucioli di legno sono piccoli e polverosi, la catena deve essere affilata.

Stoccaggio:

Pulire accuratamente l'esterno della macchina usando un pennello e un panno. Non utilizzare acqua, solventi o lucidanti.

Conservare la macchina in un luogo asciutto. Non posizionare altri oggetti sopra la macchina.

Tranporto

Utilizzare l'imballo originale per la spedizione quando possibile.

GARANZIA

G-Force WARRANTY POLICY

Visitare il sito Web www.gforce-tools.com per i termini e le condizioni completi della politica di garanzia G-Force.

Proteggere l'ambiente



Non gettare apparecchiature elettriche, caricabatterie e batterie / batterie ricaricabili nei rifiuti domestici!

In base alla legge europea 2012/19 / UE, le apparecchiature elettriche ed elettroniche che non sono più utilizzabili e in base alla legge europea 2006/66 / CE, pacchi batteria / batterie difettosi o usati, devono essere raccolti separatamente. Se gli apparecchi elettrici vengono smaltiti in discariche o discariche, le sostanze pericolose possono fuoriuscire

nelle acque sotterranee ed entrare nella catena alimentare, danneggiando la salute e il benessere.

SPECIFICHE TECNICHE

Articolo	Y0E145(120XR LT45 25S)
Tensione / Capacità	120Vd.c. 2.5Ah(Li-ion)
Larghezza di taglio	406 mm
Linea di taglio dia.	Ø 2mm
Avanzamento riga	Dual Line, Tap-Feed
Area di taglio	600m ²
Tempo di esecuzione	60min
Motore	Brushless
Tensione di ingresso	230-240V~50/60Hz,
Tensione e corrente di uscita	DC126V; 4.0A;d.c.
Tempo di ricarica	40minutes
Livello di pressione sonora misurato (LpA)	82.6 dB(A) K= 3dB(A)
Livello sonoro della potenza misurata (L wA)	95.6 dB(A)
Livello di potenza sonora garantito	96 dB(A)
Peso netto	7.48 kg
Vibrazioni	5.77 m/s ² For front handle 5.41 m/s ² For rear handle K= 1.5 m/s ²

* Le seguenti informazioni:

-Il valore totale dichiarato di vibrazione è stato misurato secondo un metodo di prova standard e può essere utilizzato per confrontare uno strumento con un altro.

-Il valore totale dichiarato di vibrazione può essere utilizzato anche in una valutazione preliminare dell'esposizione.

! WARNING:

- L'emissione di vibrazioni durante l'uso effettivo dell'utensile elettrico può differire dal valore totale dichiarato a seconda delle modalità di utilizzo dell'utensile; e

-Della necessità di identificare misure di sicurezza per proteggere l'operatore che si basano su una stima dell'esposizione nelle effettive condizioni d'uso (tenendo conto di tutte le parti del ciclo operativo come i tempi in cui lo strumento è spento e quando è inattivo oltre al tempo di attivazione).

RISOLUZIONE DEI PROBLEMI

! WARNING! Prima di eseguire qualsiasi intervento di riparazione, assicurarsi sempre che il pacco batteria / chiave di sicurezza sia stato rimosso e attendere che la lama si sia completamente fermata e lo strumento si sia raffreddato.

! WARNING! Indossare sempre guanti pesanti durante la regolazione o la pulizia, soprattutto quando si maneggiano oggetti appuntiti

Guasto/Malfunzionamento	Causa	Rimedio
Il prodotto non si avvia	Batteria scarica?	Rimuovere e ricaricare la batteria
	La batteria non è posizionata correttamente	Rimuovere la batteria e reinstallarla nel prodotto, verificare che sia bloccata saldamente in posizione
	Dispositivo difettoso?	Contattare il servizio di assistenza.
	Blocco di sicurezza non premuto prima dell'avvio	Riavviare la macchina premendo prima il pulsante di blocco e quindi il grilletto dell'interruttore
	Protezione da sovraccarico motore attivata	Attendere 10 minuti, quindi riavviare la macchina
Scarse prestazioni di taglio	La lama della catena è smussata	Sostituire o far affilare la catena
	Mancanza di lubrificante della catena	Controllare che il sistema di lubrificazione sia funzionante
	La tensione della catena non è corretta	Aggiustare la tensione come descritto nelle istruzioni
	La catena non è nella scanalatura della barra	Reinserire la catena come descritto nelle istruzioni
Lubrificazione della catena insufficiente	Serbatoio dell'Olio vuoto	Riempire con Olio per catene
	La scanalatura della guida dell'olio della guida della sega è ostruita?	Pulire la scanalatura della guida dell'olio e rimuovere eventuali detriti
Barra e catena fumanò mentre si taglia	Controllare la tensione della catena troppo serrata	Aggiustare la tensione come descritto nelle istruzioni
	Serbatoio dell'olio catena vuoto	Riempire con Olio per catene
	Ostruzioni nella guida della barra	Pulire I detriti dalla scanalatura della barra

SUMEC

Declaration of Conformity

We

Merotec GmbH

Hanns-Martin-Schleyer-Str. 18a

47877 Willich / Germany

Declare that the product:

Description: Cordless Grass Trimmer

Model No. Y0E145(120XR LT45 25S)

Function: Cutting grass

Complies with the essential health and safety requirements of the following directives:

Machinery Directive	2006/42/EC
Electromagnetic Compatibility Directive	2014/30/EC
Outdoor Noise Directive	2000/14/EC & 2005/88/EC
RoHS directive	2011/65/EU

Standards and technical specification referred to

EN 60335-1:2012+A11

EN 50636-2-91:2014

EN 62233:2008

EN ISO 12100:2010

Authorized Signatory

Date: XXXX

Signature: _____

Name:

General Manager

Merotec GmbH

Hanns - Martin - Schleyer - Str. 18a,

47877 Willich, Germany

:

