

FR

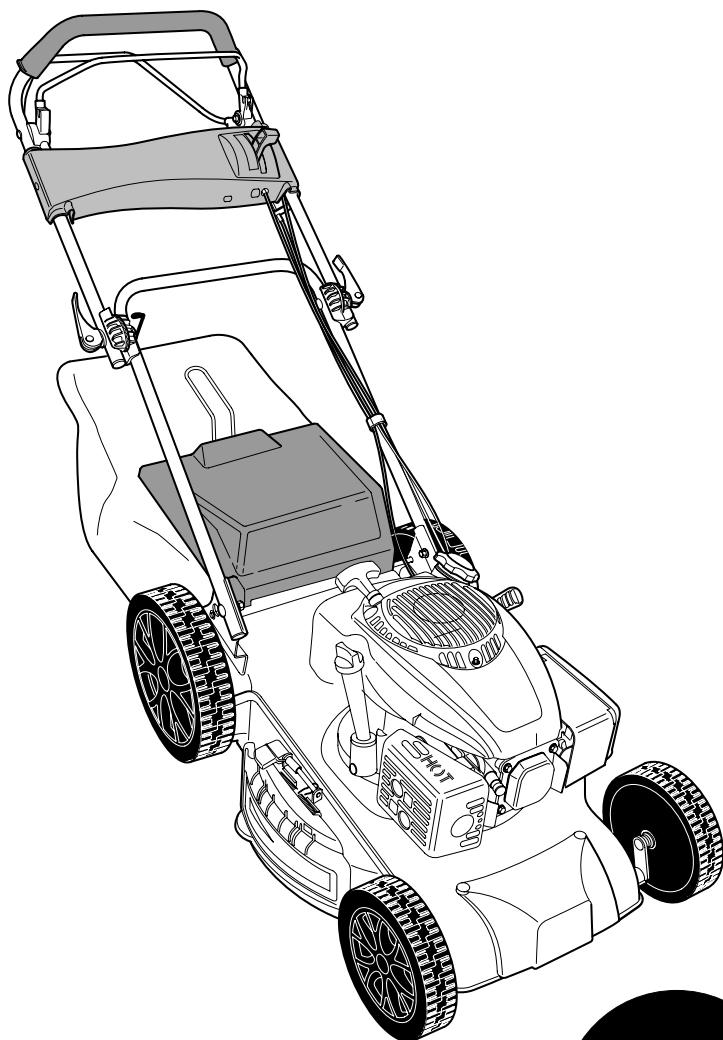

CE

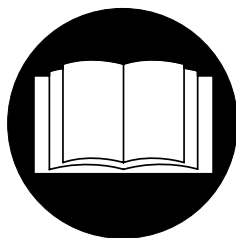

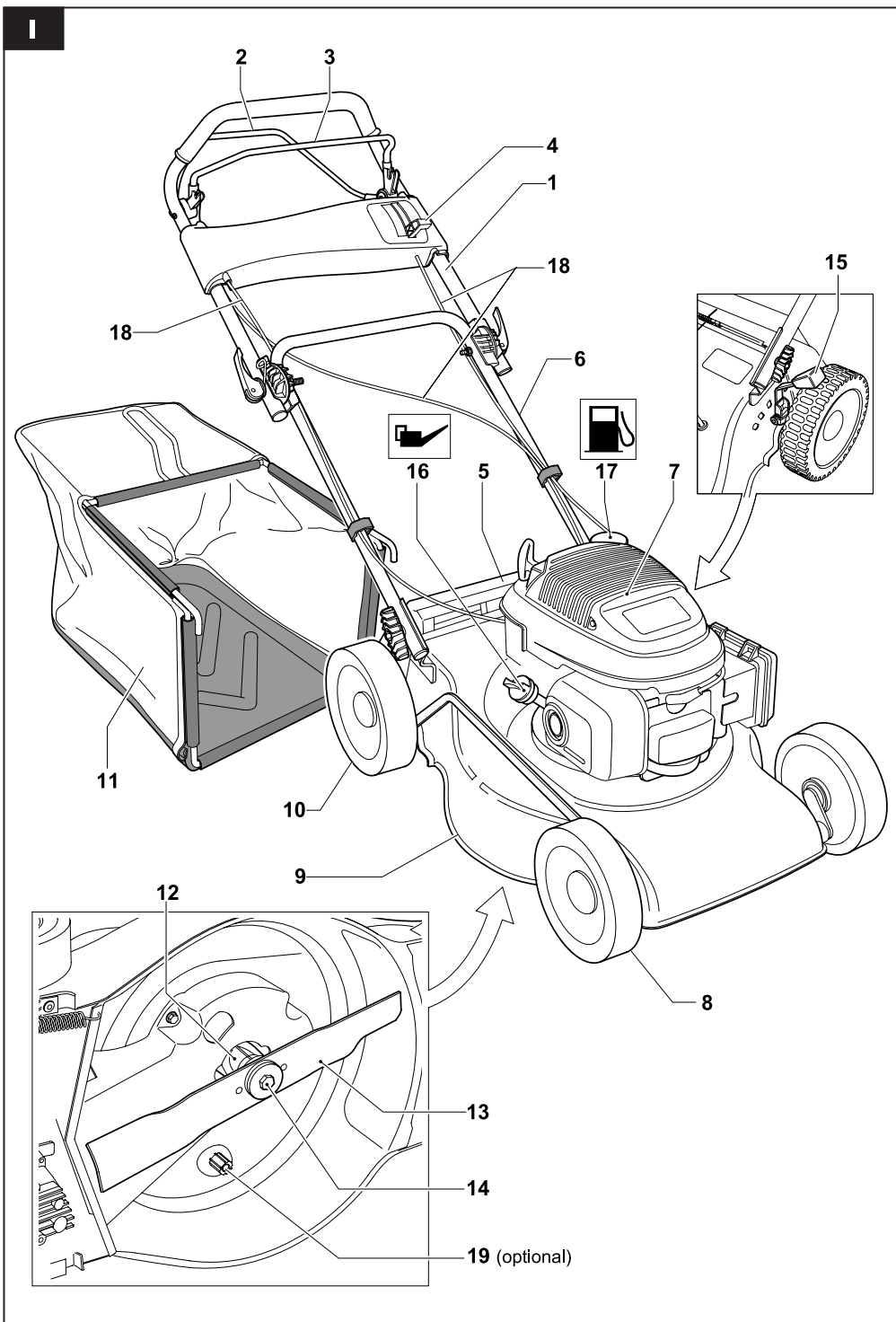

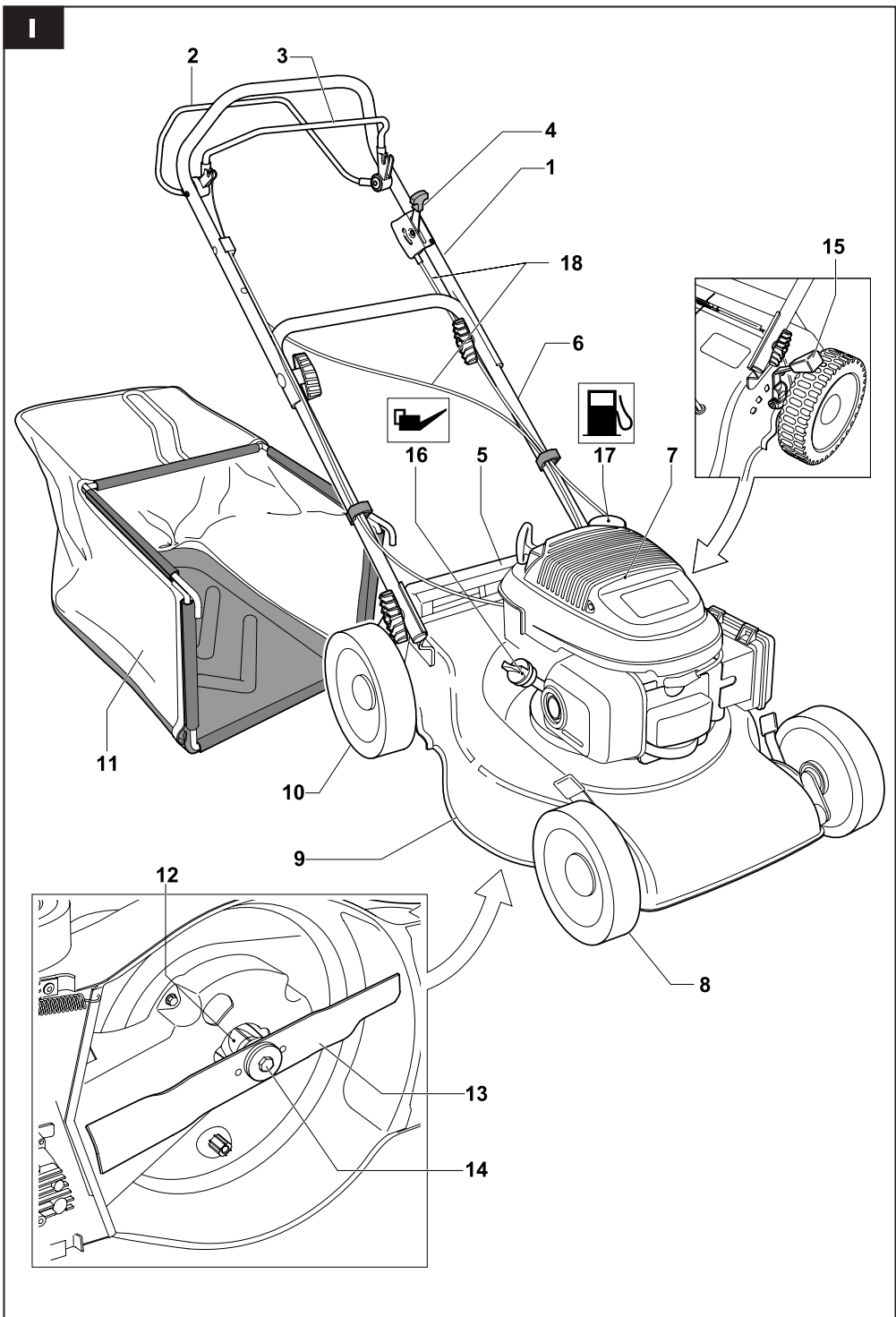

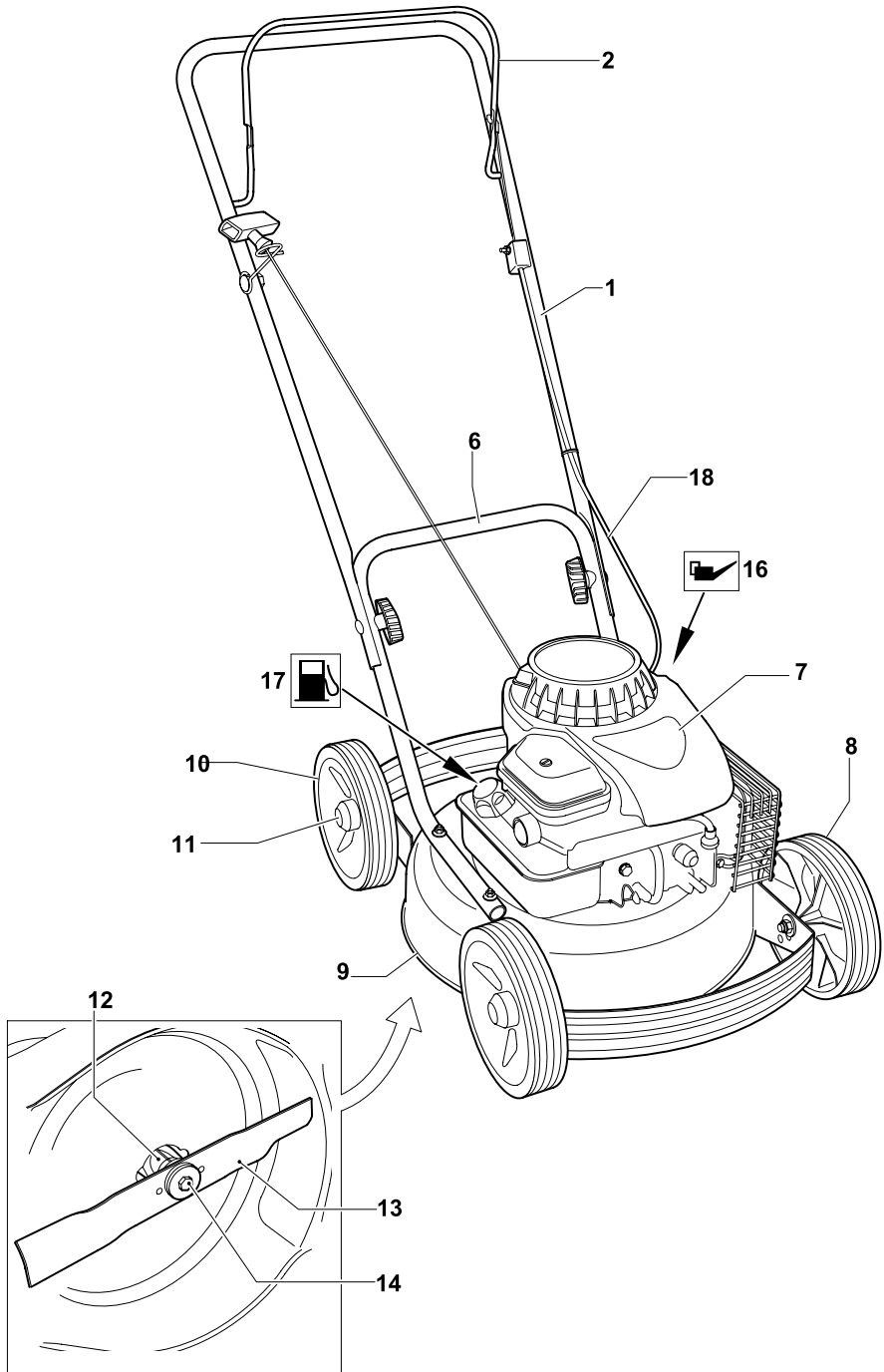

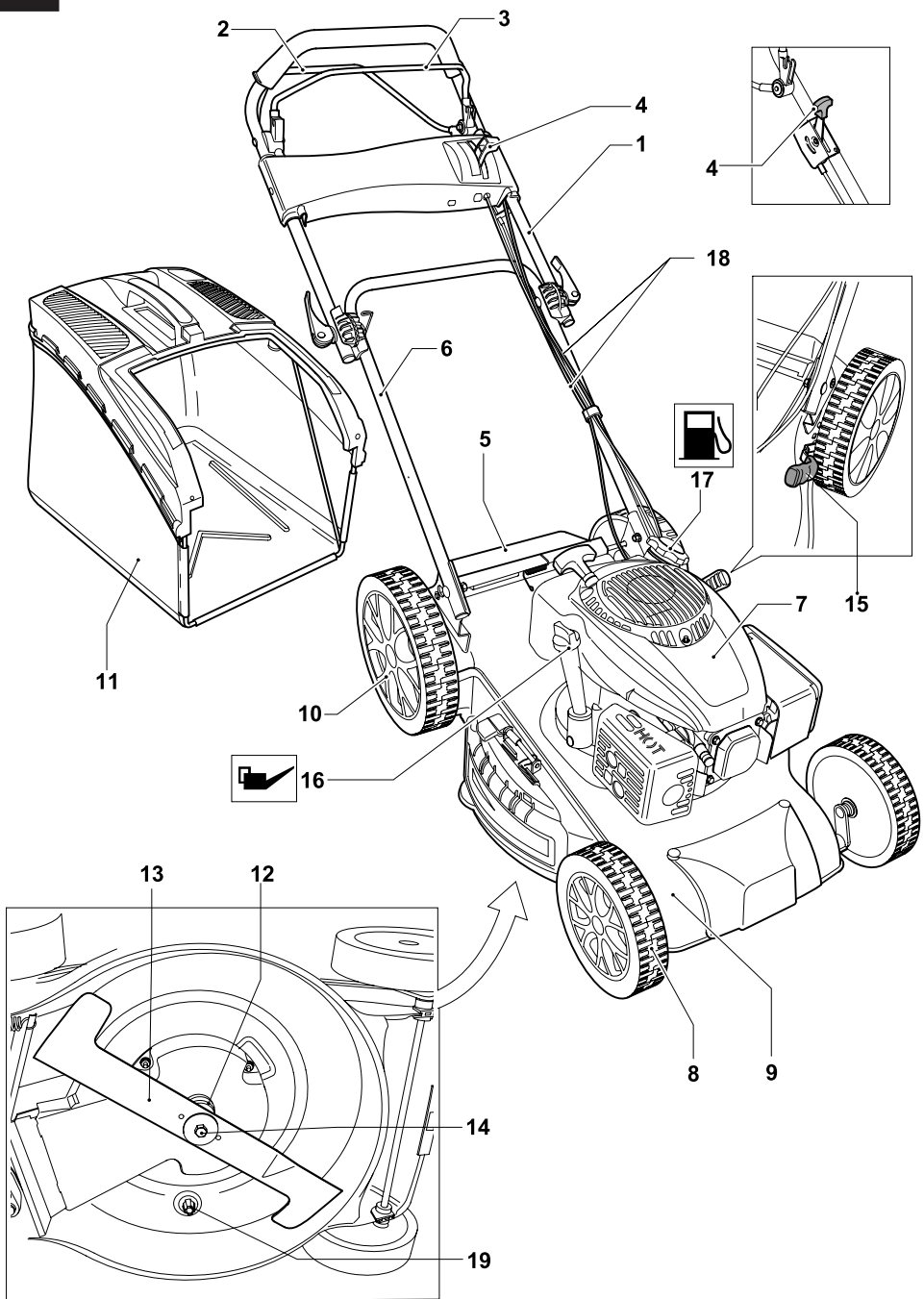

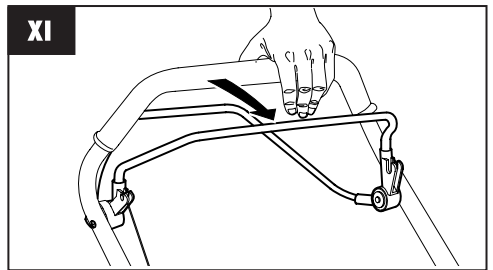
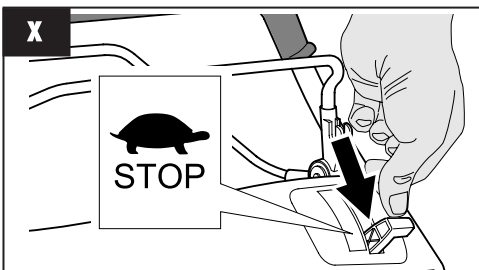
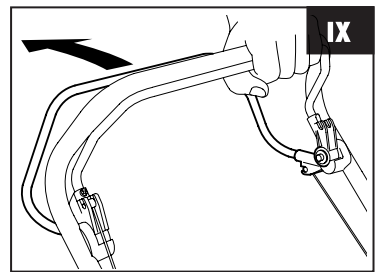
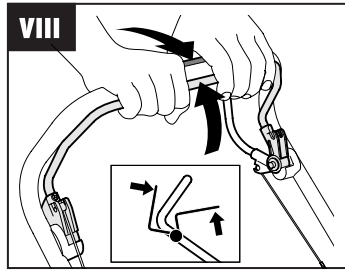
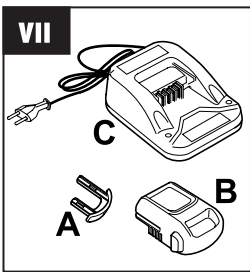
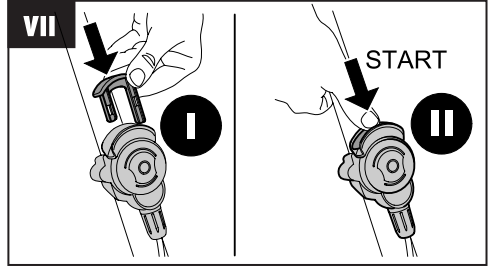
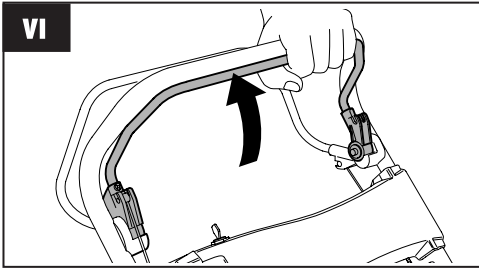
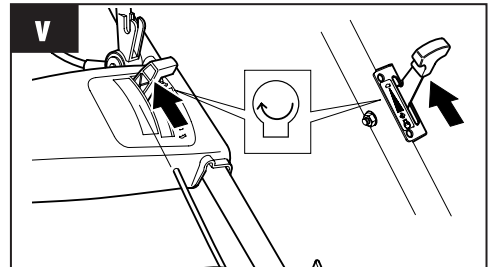
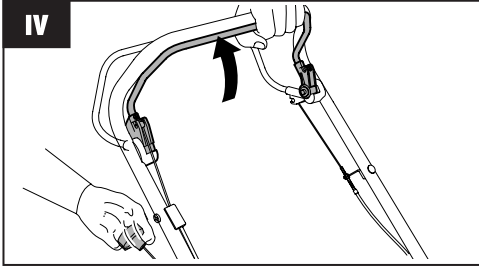
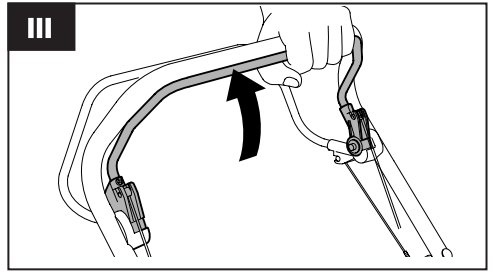
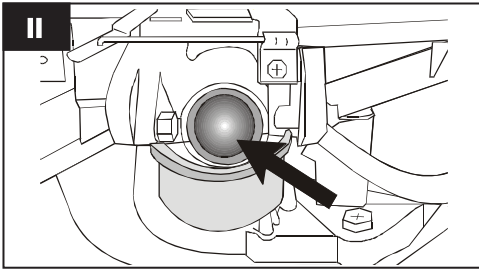

XII

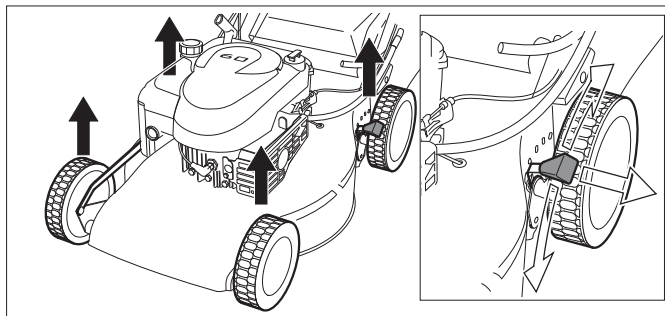
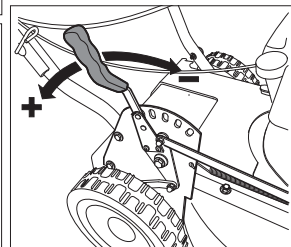
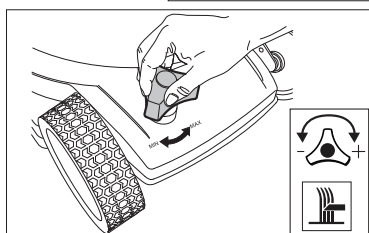
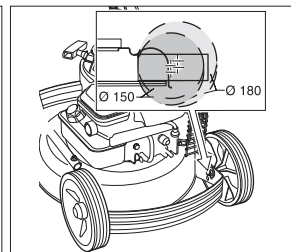
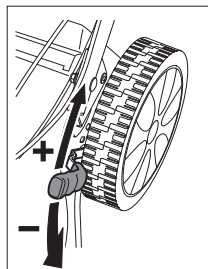
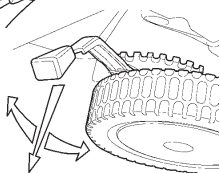
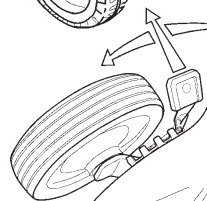
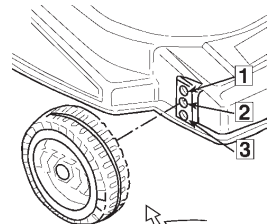
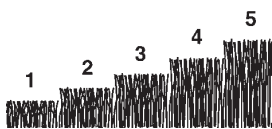
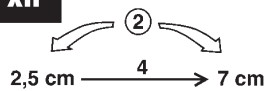

XIII

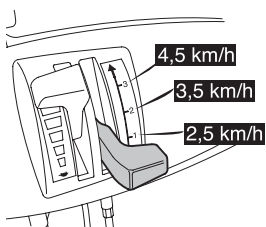
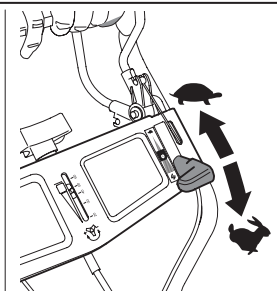
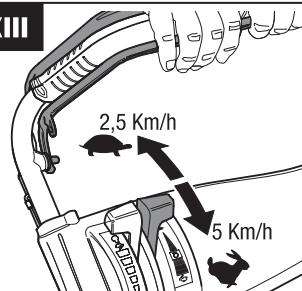

XIV

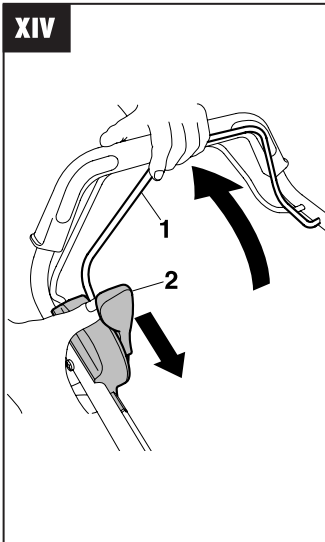

XV

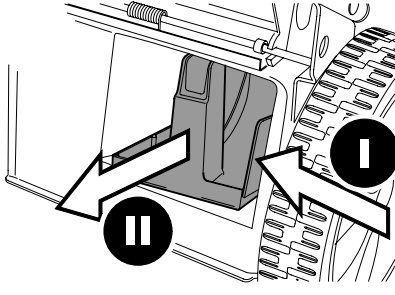
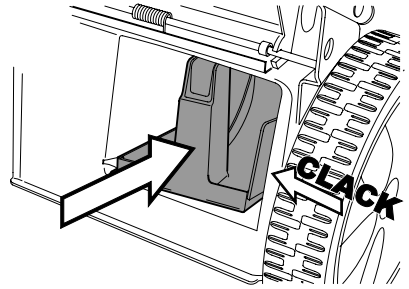
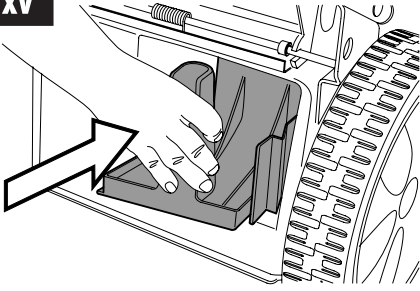

XVII

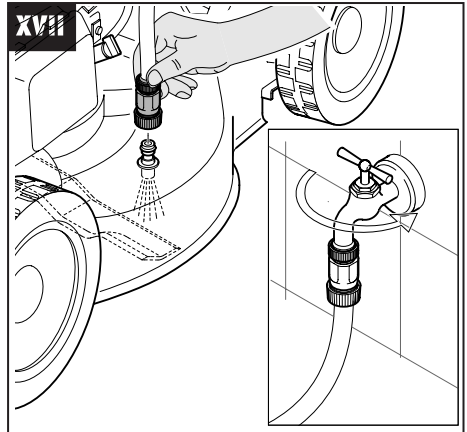

XVI

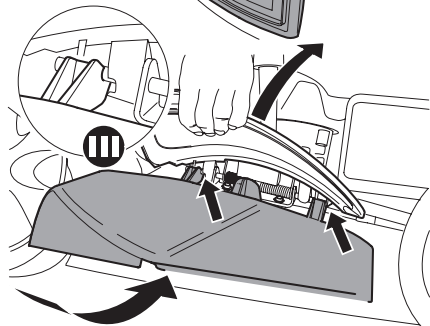
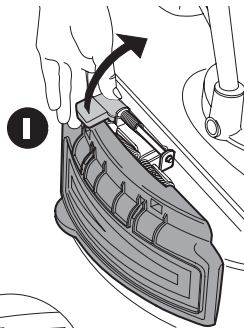
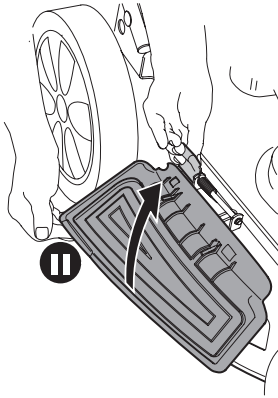
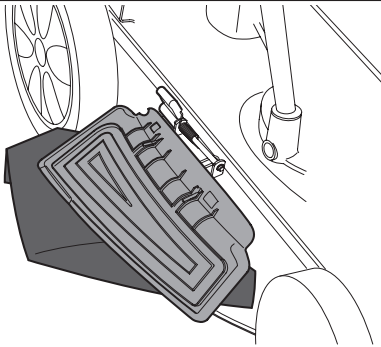

Traduction des instructions d'origine

INDEX

1	CONSIGNES DE SÉCURITÉ
2	SIGNIFICATION DES SYMBOLES APPOSÉS SUR L'APPAREIL
3	NOMENCLATURE
4	CONFORMITÉ D'UTILISATION.....
5	MONTAGE
6	MISE EN SERVICE.....
7	ENTRETIEN ET NETTOYAGE
8	DÉRANGEMENTS ET REMÈDES

1 CONSIGNES DE SÉCURITÉ

Pendant l'utilisation d'une tondeuse à gazon, veuillez respecter les consignes de sécurité fondamentales énoncées ci-après. Elles servent à vous protéger des risques de blessure.

- Veuillez lire attentivement cette notice d'instructions et respecter son contenu.
- Rangez soigneusement la notice d'instructions en vue d'une utilisation ultérieure ou pour la remettre à un éventuel futur propriétaire.
- Respectez les consignes de sécurité ainsi que les mentions d'avertissement apposées sur l'appareil.

Utilisateurs

- L'emploi de cet appareil est interdit aux enfants et adolescents de moins de 16 ans car ils ne maîtrisent pas le contenu de la présente notice. Les arrêtés municipaux et préfectoraux peuvent fixer un âge minimum légal différent.
- Portez des pantalons longs et moulants ainsi que des chaussures dures et antidérapantes.

Zone de travail

- Vérifiez entièrement et soigneusement le terrain à tondre. Enlevez-en tous les corps étrangers (par ex. les pierres, bâtons, fils, os, etc.).
- L'emploi de la tondeuse est proscrit si des personnes (attention aux enfants) ou des animaux (attention aux petits mammifères) se trouvent dans la zone de travail.

Horaires d'utilisation

- Respectez les horaires d'utilisation applicables aux tondeuses à gazon (protection contre le bruit).
- Ne tondez qu'à la lumière du jour ou en présence d'un bon éclairage.

Service

- Avant l'utilisation, contrôlez toujours visuellement l'appareil.
- Avant utilisation, toujours procéder à un contrôle visuel pour s'assurer que les lames, les boulons de fixation des lames et l'assemblage de coupe ne sont ni usés ni endommagés. Remplacer les lames et les boulons de fixation endommagés par lots complets afin de préserver l'équilibre.

- ne jamais utiliser la tondeuse si des protecteurs sont défectueux, ou en l'absence de dispositifs de sécurité comme par exemple défectueux et/ou bacs de ramassage.
- arrêter le moteur et débrancher le fil de bougie:
 - avant de supprimer les bourages ou de dégager la goulotte
 - après avoir heurté un objet étranger
 - si la machine commence à vibrer de manière anormale
- maintenir tous les écrous, boulons et vis serrés afin de garantir que le matériel est en état de fonctionner en sécurité
- vérifier fréquemment que le bac de ramassage ne présente aucune trace d'usure ou de détérioration.
- Changez immédiatement les pièces endommagées ou usées.
- N'utilisez l'appareil que dans l'état technique prescrit par son fabricant.
- L'utilisateur de l'appareil répond des accidents et des dommages qu'il pourrait causer à des tiers et à leurs biens.
- Arrêtez le moteur avant de traverser d'autres surfaces que celle à tondre.
- Ne faites pas démarrer le moteur lorsque vous séjournez devant l'orifice d'éjection (tondeuse à éjection latérale).
- N'utilisez la tondeuse que sur des pelouses.
- Ne désactivez jamais les dispositifs de sécurité et de protection équipant la tondeuse à gazon.
- Pour lancer la tondeuse, il faut que le plateau de coupe tourne tout à fait librement. Débrayez les mécanismes d'entraînement éventuellement présents.
- Si pour faire démarrer la tondeuse vous devez la soulever, l'outil de coupe doit regarder dans la direction opposée à l'utilisateur.
- N'approchez pas les mains et les pieds des pièces en rotation.
- L'utilisation de la tondeuse n'est permise qu'à condition de respecter la distance de sécurité définie par le guidon.

- Tenez-vous bien en équilibre.
- Ne soulevez ni ne portez jamais la tondeuse avec son moteur en train de tourner. Attendez que l'outil de coupe se soit immobilisé puis débranchez la cosse de la bougie.
- Tondez toujours transversalement à la pente. Ne tondez jamais en montant ni en descendant la pente. Ne tondez pas les pentes inclinées à plus de 15°.
- Prudence lorsque vous changez de direction ou tondez en arrière.
- Tondez en marchant lentement.
- Ne laissez pas de feuilles, d'herbe ou d'huile qui s'écoule s'accumuler dans le moteur ou à côté du pot d'échappement.
- Ne laissez pas la tondeuse à gazon sans surveillance.

Attention ! L'essence peut s'enflammer très facilement !

- Ne rangez l'essence que dans des bidons à cet effet.
- Ne faites le plein qu'en plein air. Interdiction absolue de fumer pendant que vous faites le plein!
- Pendant que le moteur marche ou si le moteur et la tondeuse sont très chauds, ne défaites jamais le bouchon du réservoir et ne rajoutez jamais d'essence.
- Si de l'essence a débordé, interdiction de faire démarrer le moteur. Nettoyez d'abord l'appareil et n'effectuez aucun essai de démarrage tant que les vapeurs d'essence n'ont pas disparu.
- Pour des raisons de sécurité, vous devrez remplacer le réservoir d'essence et le bouchon du réservoir s'ils ont été endommagés.
- Pour faire le plein, servez-vous d'un entonnoir ou d'un tuyau de remplissage afin qu'il ne coule pas de carburant sur le moteur, le carter et sur le gazon.



Risque de brûlures!

Le pot d'échappement ainsi que les zones voisines du pot peuvent atteindre des températures élevées.

Remplacez le pot d'échappement s'il est endommagé.

- Ne modifiez pas les réglages du carburateur du moteur.
- Ne faites jamais marcher le moteur thermique dans des locaux fermés – Risques d'intoxication et d'asphyxie !

Entretien et remisage

Avant d'effectuer tous travaux sur l'appareil:

- Eteignez le moteur, attendez que la lame se soit immobilisée puis débranchez la cosse de la bougie.
- Lors de manipulations à proximité de la lame, portez toujours des gants de protection.

- Ne rangez jamais la tondeuse, avec de l'essence dans son réservoir, dans un bâtiment dans lequel les vapeurs d'essence peuvent entrer en contact avec des flammes nues ou des étincelles – **Risque d'explosion !**

- Ne vidangez le réservoir d'essence qu'en plein air.
- Avant de ranger la tondeuse dans des locaux fermés, attendez que son moteur ait refroidi.
- Ne passez jamais la tondeuse au jet d'eau.
- Les réparations sur la tondeuse à gazon sont exclusivement réservées à des entreprises spécialisées.
- Dans la mesure du possible, éviter de tondre de l'herbe mouillée ;
- Bien assurer ses pas sur les terrains de pente ;
- Changer de direction avec beaucoup de précaution sur les terrains pentus ;
- Ne pas tondre sur des pentes trop abruptes ;
- Démarrer le moteur (à combustion interne) ou le mettre sous tension (moteur électrique) avec précautions en respectant les instructions et en maintenant les pieds éloignés de la (des) lame(s)
- Des instructions portant sur le remplacement recommandé des parties identifiées par le fabricant comme des composants critiques, par des parties compatibles avec les spécifications du fabricant, ou avec les instructions de fonctionnement.
- Ne pas utiliser le matériel de tonte lorsque l'on est pieds nus ou en sandals.
- Remettre en toute sécurité les bouchons du réservoir et de la nourrice d'essence .
- Inverser le sens de marche ou tirer la tondeuse vers soi avec beaucoup de précaution .

Pièces de rechange et accessoires

- Utilisez exclusivement les pièces de rechange d'origine et les accessoires d'origine.
- Tous droits réservés.

Dispositifs de sécurité

Lever de sécurité

En cas de danger, relâchez le levier de sécurité.

Le moteur et le plateau de coupe s'immobilisent. Il est interdit de rendre le levier de sécurité inopérant.

Dispositifs de protection

Clapet arrière (pare-pierres)

Les dispositifs de protection servent à empêcher que les objets catapultés par le plateau de coupe ne vous blessent. Il est interdit d'employer la tondeuse à gazon sans ses dispositifs de protection.



Ne jamais utiliser l'appareil par temps de pluie ou d'orage, en particulier en cas de risque de foudre.

Les risques d'accident augmentent sur un sol humide du fait de la stabilité réduite.

Travailler avec une extrême prudence afin d'éviter de glisser. Si possible, éviter d'utiliser l'appareil sur un sol humide.



Porter systématiquement une protection acoustique pendant l'utilisation de l'appareil.



Attention ! Les vibrations peuvent nuire à la santé !

Une exposition excessive aux vibrations peut affecter la circulation ou le système nerveux, en particulier sur les personnes souffrant déjà de problèmes de circulation. Consulter un médecin en cas d'apparition de symptômes pouvant être déclenchés par des vibrations.

Ces symptômes apparaissent principalement dans les doigts, les mains ou les poignets, p. ex. (liste non exhaustive) :

- perte de sensibilité,
- douleurs,
- faiblesse musculaire,
- changements de couleur de la peau,
- picotements désagréables.

Transport de l'appareil

Travailler uniquement avec des gants afin d'éviter toute blessure en cas de manipulation de composants coupants ou brûlants.

Ne pas transporter l'appareil lorsque le moteur à combustion est en marche.

Avant le transport, couper le moteur à combustion, laisser les couteaux s'immobiliser et

débrancher les cosses des bougies d'allumage. Transporter l'appareil uniquement lorsque le moteur à combustion est froid et que le réservoir de carburant est vide.

Utiliser des équipements de chargement adaptés (rampes de chargement, dispositifs de levage).

L'appareil et les pièces transportées en même temps que lui (p. ex. le bac de ramassage) doivent être fixés sur la surface de chargement en utilisant des équipements de fixation de dimensions adaptées (sangles, câbles, etc.). Éviter tout contact avec la lame de coupe lors du levage et du transport de l'appareil.

Respecter les directives locales en vigueur lors du transport de l'appareil, en particulier les dispositions concernant la sécurité des charges et le transport d'objets sur des surfaces de chargement.

Lors du chargement ou du déchargement de la tondeuse, veillez à ne pas l'incliner car cela pourrait provoquer la contamination du filtre à huile ou entraîner une fuite d'huile.

Procédure avec machines usagées, protection de l'environnement.

Si un jour vous arrivez à la conclusion que votre appareil doit être remplacé ou que vous n'en avez plus besoin, n'oubliez pas de protéger l'environnement et de le mettre au rebut dans le respect de l'environnement, conformément aux réglementations locales. Certains points de service et points de vente agréés acceptent les vieux équipements et les utilisent d'une manière respectueuse de l'environnement. En cas d'incertitudes ou de doutes concernant le fonctionnement de l'appareil, veuillez contacter un centre de service agréé ou le vendeur.



Consigne supplémentaire pour la notice d'instructions, section «Pour votre sécurité».

Cet appareil n'est pas destiné à l'usage par des personnes (enfants compris) présentant des aptitudes physiques, sensorielles ou intellectuelles restreintes, ou qui manquent de l'expérience et/ou des connaissances requises, sauf si elles sont surveillées par une personne chargée de leur sécurité, ou si elles ont reçu des instructions sur la façon d'utiliser l'appareil. Il faudrait surveiller les enfants pour être sûr qu'ils ne jouent pas avec l'appareil.

- | | |
|-------------------|------------------------------|
| 1 Constructeur | 6 Nombre de tours |
| 2 Modèle | 7 Année de construction |
| 3 Type | 8 Puissance |
| 4 Numéro de série | 9 Niveau de puissance sonore |
| 5 Poids net | |

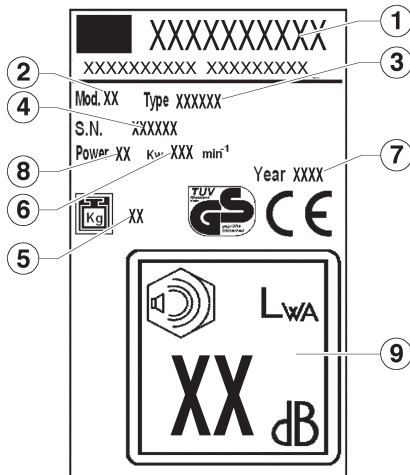

Lisez la notice d'utilisation avant de mettre la tondeuse en service.



Eloignez les tiers de la zone dangereuse.

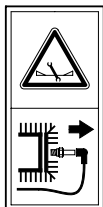

Avant tout travail sur le plateau de coupe, débranchez la cosse de la bougie.



Attention, danger ! N'approchez ni les mains ni les pieds des outils de coupe !



Danger intoxications. Ne pas utiliser dans des lieux fermés.



Danger d'explosion. Eteindre le moteur pendant l'appoint du carburant.



Danger. Ne pas toucher les parties chaudes.



NE PAS UTILISER un nettoyeur haute pression sur les parties mécaniques, les roulements et les joints d'étanchéité.

Dans cette notice d'utilisation



Danger! L'irrespect des instructions précédées par symbole peut engendrer un risque de dommages corporels.



Ne portez pas de vêtements qui pourraient se coincer dans le bois, dans les broussailles ou dans les pièces mobiles de l'équipement. Ne portez pas d'écharpes, de cravates ou de bijoux. Attachez les cheveux longs (foulard, bonnet, casque, etc.).



Mettez des chaussures de protection à semelle antidérapante et pointe en acier. Ne travaillez jamais pieds nus ou, par exemple, avec des sandales.



Pour réduire les risques de blessure aux yeux, portez des lunettes de sécurité bien ajustées conformes à la norme EN 166. Faites attention à ce que les lunettes de protection soient dans la position correcte. Portez le casque de protection lors des travaux d'éclaircie, des broussailles hautes et des endroits exposés aux chutes d'objets. Portez toujours des lunettes de sécurité pour affûter la lame !



Portez toujours une protection auditive lorsque vous travaillez avec l'équipement.



Portez toujours des gants de travail en matière résistante (par ex. en cuir). Les gants de travail vous protègent des blessures accidentelles. Ne sous-estimez jamais un danger éventuel. Portez toujours des gants quand vous travaillez avec votre tondeuse.



Danger de mort par suffocation ! Ne laissez pas les enfants

jouer avec le matériel d'emballage, il existe un risque d'étouffement. Tenez impérativement le matériel d'emballage hors de la portée des enfants.



En particulier, il est interdit d'apporter des modifications à l'appareil pour augmenter sa puissance ou le nombre de tours du moteur à combustion ou du moteur électrique.

Instructions pour le montage correct du crochet de guidage pour les tondeuses à gazon à moteur à essence.

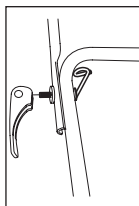

Tondeuse avec leviers à décrochage rapide.

Tondeuse avec leviers à décrochage rapide. Le crochet du guide-câble doit être monté à droite et à l'intérieur de la poignée, comme indiqué.

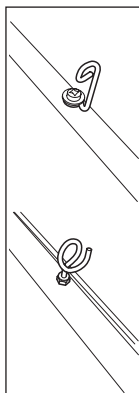

Tondeuse avec pommeaux de fixation de la poignée.

Le crochet du guide-câble doit être monté à droite de la poignée comme indiqué dans la figure.

3 NOMENCLATURE **I**

- 1 manche supérieur
- 2 levier trafic lent
- 3 levier frein
- 4 levier accélérateur
- 5 pare-pierres
- 6 manche inférieur
- 7 moteur
- 8 roue avant
- 9 châssis
- 10 roue arrière
- 11 panier de ramassage
- 12 support lame
- 13 lame
- 14 vis lame
- 15 leviers de réglage de l'hauteur de coupe
- 16 bouchon d'huile
- 17 bouchon du réservoir d'essence
- 18 câbles flexibles
- 19 raccordement d'eau (en option)

4 CONFORMITÉ D'UTILISATION

La présente tondeuse a été conçue pour tondre les pelouses. Toute autre utilisation est interdite.

Cette tondeuse sert à tondre, à titre privé, le gazon dans le jardin de la maison ou un jardin recreative. Les tondeuses pour jardin de maison ou jardin recreative sont celles servant à entretenir les surfaces gazonnées et pelouses privées, et non pas celles destinées aux installations publiques, parcs, centres sportifs, ainsi qu'à l'agriculture et à l'exploitation forestière.

Utilisateurs non autorisés :

Les personnes ne connaissant pas le contenu de la notice d'utilisation, les enfants, les adolescents de moins de 16 ans ainsi que les personnes sous l'empire de l'alcool, de drogues ou sous l'effet de médicaments, ne doivent pas utiliser l'appareil.

Horaires d'utilisation des tondeuses à essence

Veuillez respecter la législation nationale, les arrêtés préfectoraux et municipaux sur l'emploi des tondeuses à gazon.

Du lundi au samedi

de 07h00 à 12h00

de 15h00 à 19h00

Emploi interdit les dimanche et jours fériés.

5 MONTAGE



Pour le montage de cet appareil vous êtes priés de suivre les instructions pour le montage reportées dans les dernières pages du manuel.

Respect de l'environnement, dépollution

Les éléments d'emballage (sachets en plastique, polystyrène expansé, clous, cartons, etc...) ne doivent pas être laissés à la portée des enfants car ils représentent des sources potentielles de danger.

Les matériels d'emballage sont des sources potentielles de pollution pour l'environnement. Pour leur élimination contacter des entreprises autorisées.

6 MISE EN SERVICE

Ne mettez pas l'appareil en service tant que vous n'avez pas entièrement fini de le monter.

Respectez impérativement la notice d'instructions publiée par le fabricant du moteur à essence et livrée avec ce dernier.

Avant la première mise en service, faites le plein d'huile et d'essence.

Essence : normale sans plomb

Huile moteur : voir la notice d'instructions publiée par le fabricant du moteur.

Remplissage de l'essence : le bouchon du réservoir d'essence se trouve sur ce réservoir et comporte le symbole d'une pompe à essence de station-service.

Remplissage de l'huile : quantité à verser : env.0,6 litre.

Démarrage du moteur

Le moteur ne peut démarrer qu'une fois la lame montée (elle joue le rôle d'une masse centrifuge).

Démarrage manuel du moteur

a) Sans accélérateur télécommandé

1) Appuyez 3 fois sur le bouton d'amorçage, chaque fois à 2 secondes d'intervalles. **II**

Lorsque le thermomètre descendentes sous de 10 °C, appuyez 5 fois sur ce bouton.

Une fois que le moteur a atteint sa température de service, n'utilisez plus le bouton d'amorçage.

2) Tirez le levier de freinage du moteur vers le guidon puis maintenez-le en position. Le levier n'encrante pas. **III**

3) Tirez vigoureusement le cordon du lanceur puis freinez-le tandis qu'il se réenroule. **IV**



Le moteur a été réglé sur un régime fixe. Il n'est donc pas nécessaire de régler sa vitesse.



b) Avec accélérateur télécommandé

- 1) Amenez la manette des gaz, sur la position  (Start) **V**
- 2) Appuyez 3 fois sur le bouton d'amorçage, chaque fois à 2 secondes d'intervalles. **II**

Lorsque le thermomètre descend en-dessous de 10 °C, appuyez 5 fois sur ce bouton.

Une fois que le moteur a atteint sa température de service, n'utilisez plus le bouton d'amorçage.

- 3) Tirez le levier de freinage du moteur vers le guidon puis maintenez-le en position. Le levier n'encrante pas. **III**
- 4) Tirez vigoureusement le cordon du lanceur puis freinez-le tandis qu'il se réenroule. **IV**



Dès que le moteur tourne, ramenez la manette des gaz, suivant le régime moteur souhaité, sur une position comprise entre  (Start) et  (Stop).

Démarrage par démarreur électrique

- 5) Amenez la manette des gaz sur la position  (Start). **V**
- 6) Appuyez 3 fois sur le bouton d'amorçage, chaque fois à 2 secondes d'intervalles. Lorsque le thermomètre descend en-dessous de 10 °C, appuyez 5 fois sur ce bouton. **II**

Une fois que le moteur a atteint sa température de service, n'utilisez plus le bouton d'amorçage.

- 7) Tirez le levier de freinage du moteur vers le guidon puis maintenez-le en position. Le levier n'encrante pas. **VI**
- 8) Appuyez sur le bouton d'alimentation. Relâchez le bouton lorsque le moteur **VII** tourne..

Dès que le moteur tourne, ramenez la manette des gaz, suivant le régime moteur souhaité, sur une position comprise entre  (Start) et  (Stop).

- (A) clé de sécurité et mise en route
- (B) batterie
- (C) Chargeur de batterie

Embrayer les roues motrices

Seulement sur les appareils qui en sont équipés!

N'embrayez pas la boîte réductrice lorsque le moteur est éteint.

- 9) Poussez le levier d'embrayage contre le guidon supérieur et retenez-le. Ce levier n'encrante pas.

Vitesse de roulage : env. 3,7 km/h.

Débrayer les roues motrices

- 10) Relâchez le levier d'embrayage. **IX**

Coupure du moteur

- 11) Amenez la manette des gaz sur la position  (Stop). **X**
- 12) Relâchez le levier de freinage du moteur. **XI**



La lame continue de tourner pendant quelques secondes après que vous ayez éteint le moteur. Pour cette raison, n'introduisez pas tout de suite les mains sous la tondeuse !

Réglage de la hauteur de coupe**XII**

Toutes les roues doivent se trouver à la même hauteur.

Variateur de vitesse d'avancement (VV) **XIII**

Pour les modèles avec marque VV il y a la possibilité de modifier la vitesse d'avancement entre 2,5 et 5 Km/h. Un changement de vitesse d'avancement est possible seulement quand le moteur est en train de marcher. Pour cela, il faut actionner la lièvre de gauche sur le tableau de commande la tortue correspond à la vitesse lente, la lièvre à la vitesse rapide.

Transmission 3 Vitesses (3V)

Les modèles mis en évidence par le sigle 3V présentent une transmission qui permet de choisir parmi 3 différentes vitesses d'avancement:

1° vitesse - 2.5 km/h

2° vitesse – 3.5 km/h

3° vitesse – 4.5 km/h

La vitesse d'avancement peut être modifiée uniquement à moteur en marche. Pour cela il est nécessaire d'actionner le levier de gauche situé sur le panneau de commande en le positionnant sur la vitesse désirée.

Frein lame (BBC) **XIV**

Les tondeuses marquées BBC ont la possibilité d'embrayer et débrayer la lame sans arrêter le moteur. Pour embrayer la lame il faut tirer le levier 1 vers la poignée et pousser le levier 2 vers le bas. Pour la débrayer il faut seulement relâcher le levier 1.



Attention: il faut attendre quelques secondes avant que la lame soit complètement arrêtée.

7 ENTRETIEN ET NETTOYAGE

Avant d'effectuer tous travaux d'entretien et de nettoyage, débranchez la cosse de la bougie.

Ne pulvérisez pas d'eau sur l'appareil. L'eau pénétrant dans le circuit d'allumage et dans le carburateur peut provoquer des dérangements.

Nettoyez l'appareil avec un chiffon, une balayette, etc.

 **Lorsque vous inclinez la tondeuse sur le côté, le carburateur doit regarder vers le haut.**

 **Vous devez confier la vérification de l'appareil à un spécialiste lorsque:**

- La lame a heurté un obstacle.
- Le moteur s'arrête subitement.
- La lame est tordu (ne pas redresser)
- L'arbre moteur est tordu (ne pas redresser)
- Le réducteur de traction est endommagé.
- La courroie trapézoïdale est défectueuse.

Changement d'huile / Filtre à air / Bougie

Voir la notice d'instructions publiée par le fabricant du moteur.

Boîte d'entraînement des roues.

Cette boîte ne demande aucun entretien.

Changement et affûtage de la lame

Faites affûter la lame de tonte toujours en fin de saison ou faites-la remplacer si nécessaire par une neuve.

Confiez toujours le réaffûtage ou le changement de lame à un atelier du service après-vente (SAV), lequel mesurera aussi le balourd.

 **Les lames non équilibrées engendrent de fortes vibrations dans la tondeuse. Risque d'accident !**

Coupe mulching (optionnel) **XV**

- 1) éteindre l'appareil et s'assurer que la lame est à l'arrêt
- 2) lever le pare-cailloux postérieur et introduire le bouchon fourni à cet effet
- 3) lâcher le pare-cailloux

Sortie latérale (optionnel) **XVI**

- 1) mettre en place le bouchon mulching comme il est indiqué au point **XV**
- 2) lever le pare-cailloux latéral et mettre en place le déflecteur
- 3) lâcher le pare-cailloux latéral

Nettoyage sous le châssis (optionnel) **XVII**

Machine à l'arrêt et éteinte.

- Brancher le raccord (19) situé sur le châssis au robinet d'amenée d'eau.

Ouvrir le robinet.

- Mettre le moteur en marche (lame en rotation) et le laisser fonctionner quelques minutes.
- Une fois le nettoyage terminé : éteindre le moteur. Fermer le robinet, débrancher le tube du raccord sur le châssis.

IMPORTANT

RÉGLAGE DE LA HAUTEUR DE COUPE

XII **XVI**

Tondeuse à gazon 3 en 1 de 46 cm avec roues hautes (280 mm)

Lorsque le clapet d'éjection latérale est installé, la position basse ne doit pas être utilisée pour la tonte du gazon.

En position basse, le déflecteur toucherait la roue arrière et pourrait s'endommager et se désengager.

L'éjection latérale est utilisée lorsque l'herbe est trop haute pour être simplement ramassée dans le panier arrière.

En utilisant une position basse, il serait difficile de couper la pelouse de façon optimale en surchargeant le moteur.

Il est donc recommandé de couper avec une décharge latérale dans les positions 3, 4, 5

8 DÉRANGEMENTS ET REMÈDES

 **Avant d'effectuer tous travaux d'entretien et de nettoyage, débranchez la cosse de la bougie.**

Dérangement	Remède
Le moteur ne démarre pas.	Remplissez le réservoir Amenez la manette des gaz sur la position  (Start) Pressez la levier de frein moteur contre le guidon Vérifiez la bougie, changez-la si nécessaire Nettoyez le filtre à air Démarrez la tondeuse sur de l'herbe courte ou déjà tondue. Nettoyez l'orifice d'éjection / le corps de l'appareil. La lame de tonte doit pouvoir tourner librement. Rechargez la batterie du démarreur
La puissance du moteur diminue	Rectifiez la hauteur de coupe Faites réaffûter / changer la lame de tonte → Atelier du service après vente Nettoyez l'orifice d'éjection / le corps de l'appareil Nettoyez le filtre à air Réduisez la marche lente
Coupe pas nette	Faites réaffûter / changer la lame de tonte → Atelier du service après vente Rectifiez la hauteur de coupe
Le bac de ramassage ne se remplit pas suffisamment.	Rectifiez la hauteur de coupe Attendre que le gazon ait séché Faites réaffûter / changer la lame de tonte → Atelier du service après vente Nettoyez les grilles du bac de ramassage. Nettoyez l'orifice d'éjection / le corps de l'appareil
Les roues motrices n'entraînent pas la tondeuse	Régler le câble flexible Courroie trapézoïdale défectueuse → Atelier du service après vente Boîte réductrice endommagée → Atelier du service après vente
Boîte réductrice embrayée, les roues ne tournent pas	Resserrez les vis des roues Moyeu de roue défectueux → Nouvelle roue Courroie trapézoïdale ou transmission défectueuse → Atelier du service après-vente

Si votre tondeuse présente des dérangements non répertoriés dans ce tableau, seul une entreprise agréée (atelier du SAV) est autorisée à les supprimer.

DE Montage

ES Montaje

CZ Montáž

NO Montering

EN Assembly

PT Montagem

SK Montáž

FI Asennus

FR Montage

HU Összeszerelés

RU Монтаж

SE Montering

IT Montaggio

RO Montare

EL Συναρμολόγηση

DK Montering

NL Montage

PL Montaż

TR Montaj

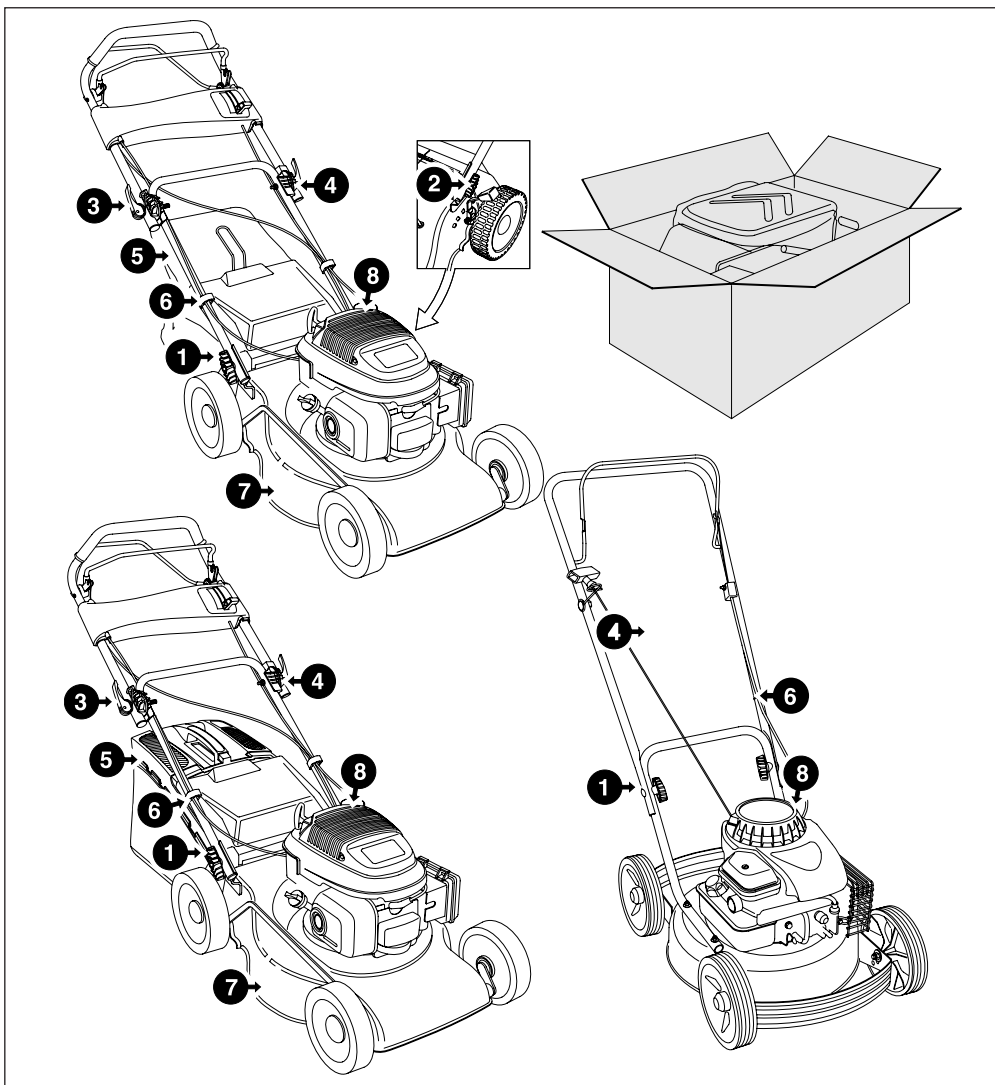

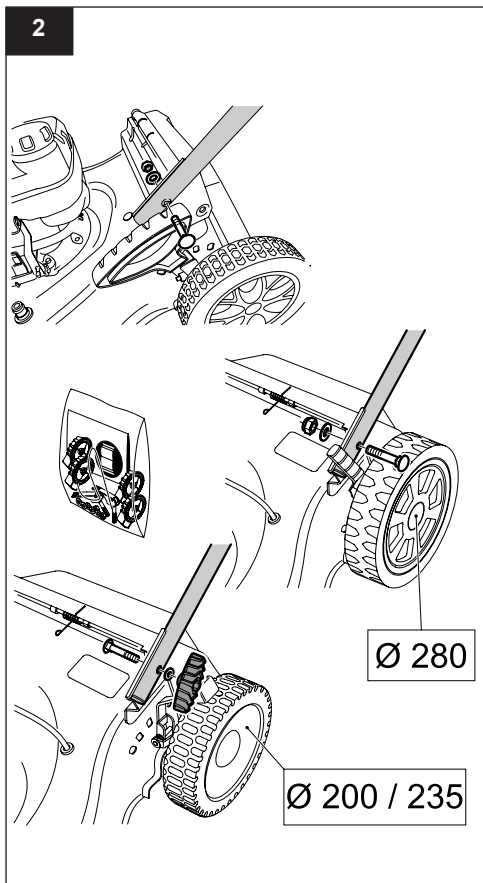
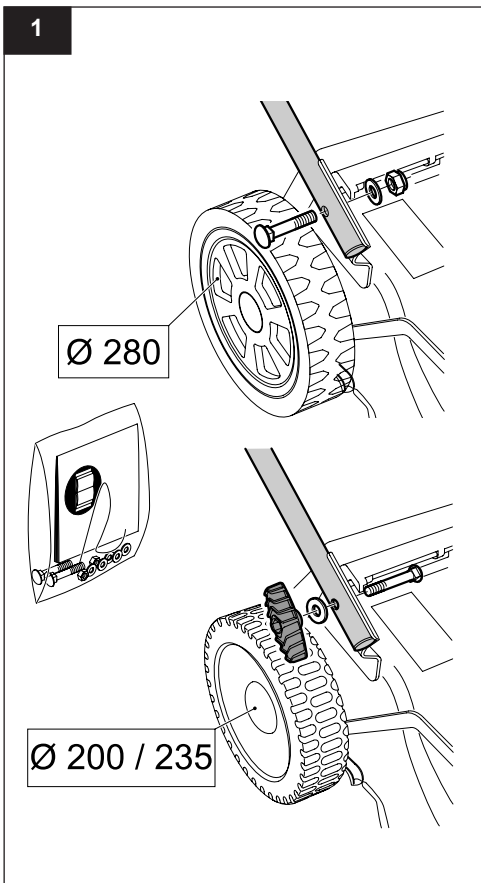
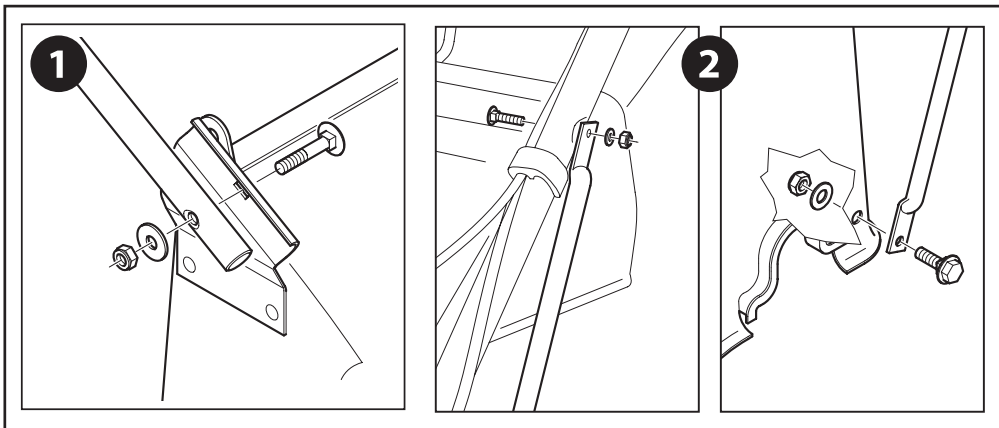

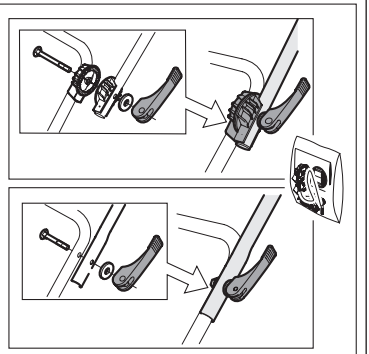
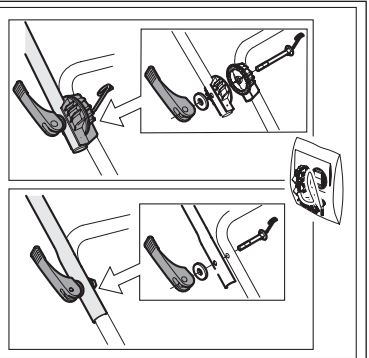
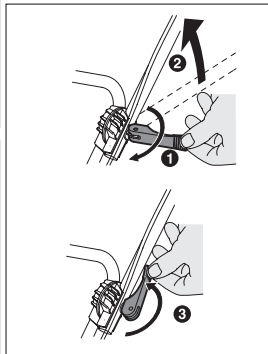
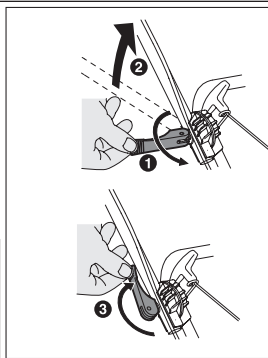
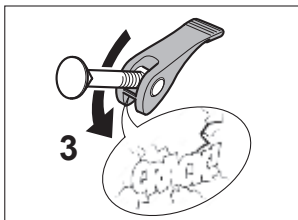
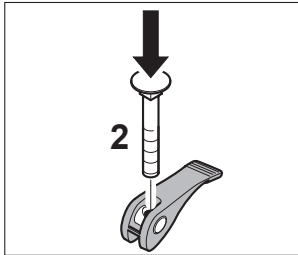
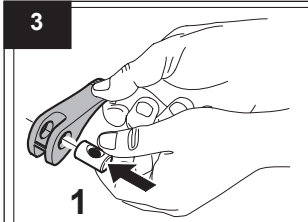
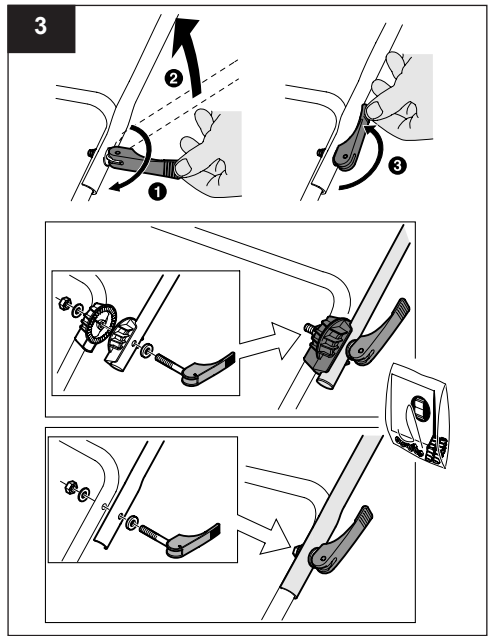
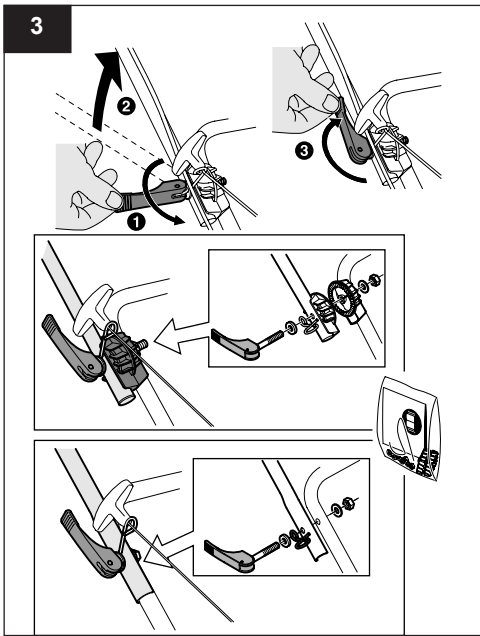

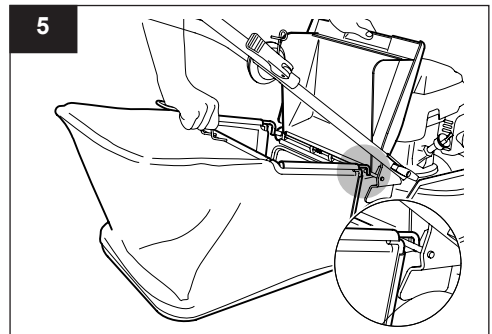
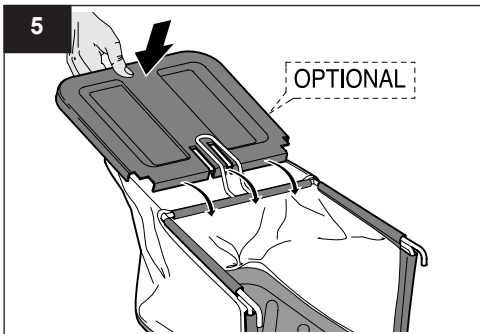
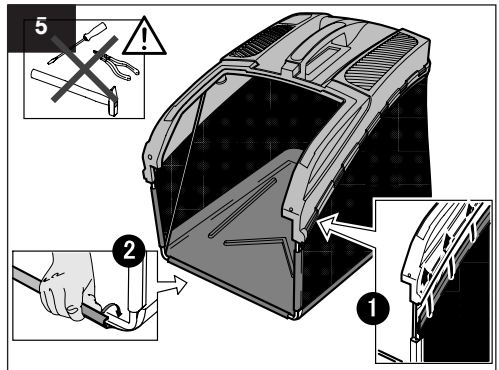
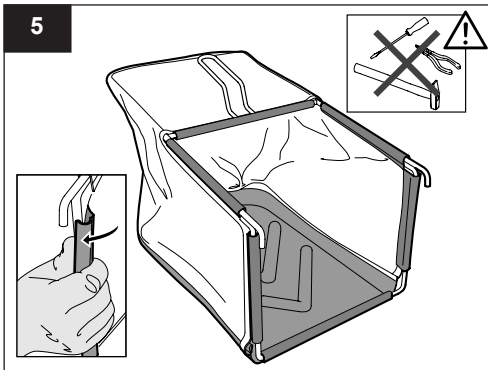
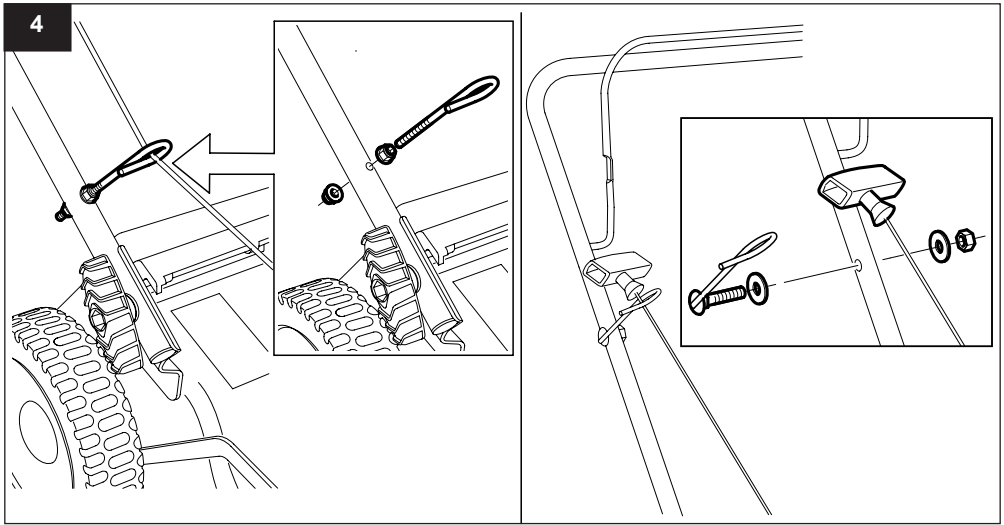

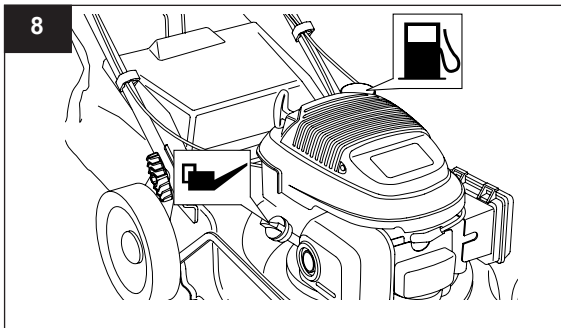
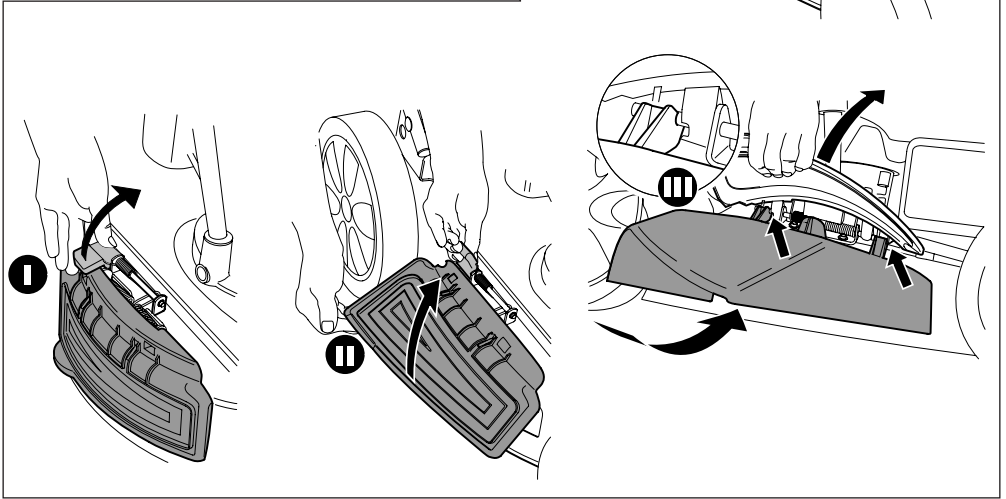
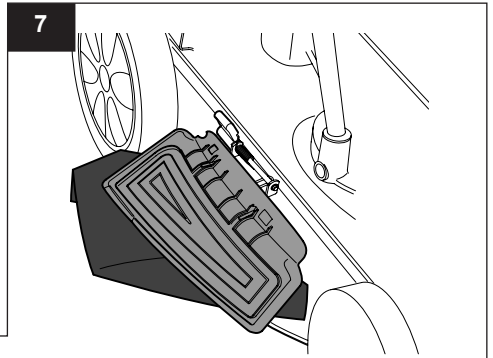
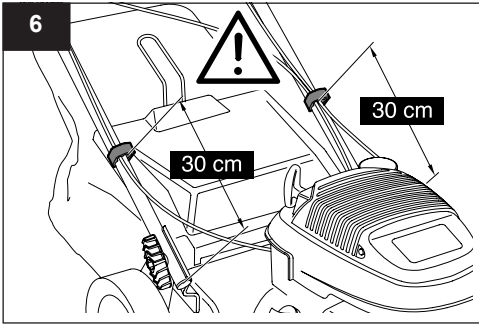

Valori di serraggio vite lama
Blade screw tightening values

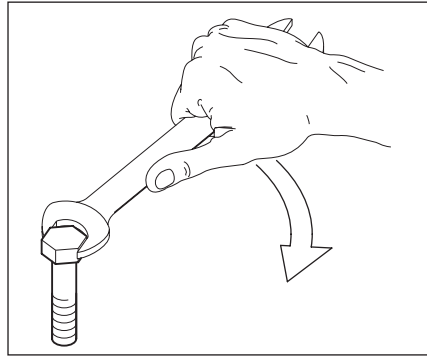

Apparecchio Device	Serraggio vite lama Nm Blade screw tightenin max torque	
	min	max
<p>Rasaerba a scoppio Con vite Lama 3/8 UNF classe resistenza 10.9 Petrol engine Lawnmower With blade screw 3/8 UNF class 10.9</p>	60	70
<p>Rasaerba elettrico Con vite Lama M9 classe resistenza 4.8 Electric Lawnmower With blade screw M9 class 4.8</p>	25	35
<p>Scarificatore Con vite Lama M8 classe resistenza 8.8 Aerator With blade screw M8 class 8.8</p>	35	45